

ARCHOS Senior Phone

DEUTSCH

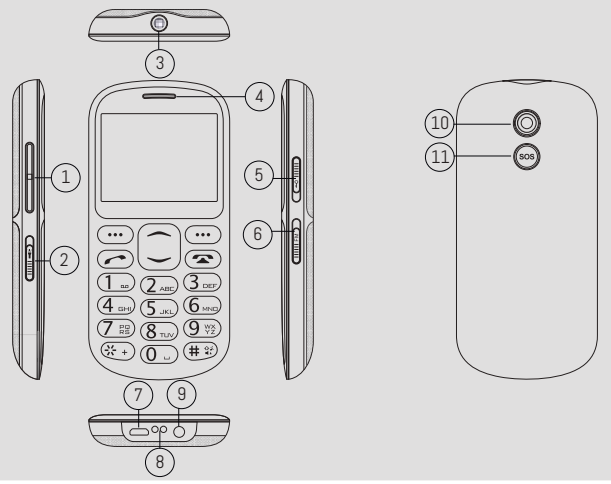

TASTEN AM GERÄT

- | | |
|----------------------------|--------------------------------|
| 1 Lautstärke | 7 Micro USB-/Ladeanschluss |
| 2 Taschenlampe | 8 Connector f. Docking Station |
| 3 Position d. Taschenlampe | 9 Kopfhörerbuchse |
| 4 Lautsprecher | 10 Kamera |
| 5 Sperrtaste | 11 Notrufaste |
| 6 Schalter für das Radio | |

ANSCHLUSS DOCKING STATION

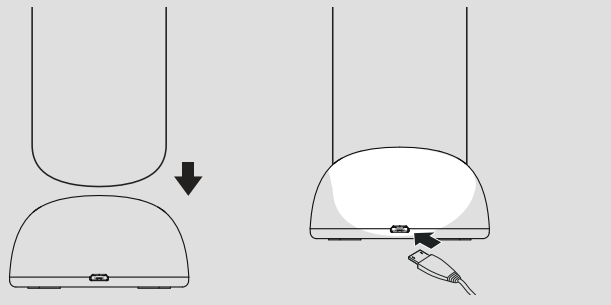

BESCHREIBUNGEN DER TASTEN

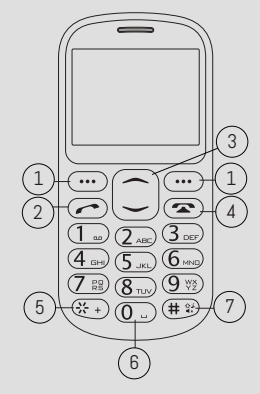

- Menü-Taste:** zum Ausführen der, in der jeweiligen Display-Ecke angezeigten Funktion.
- Taste "Wählen":** Anrufe annehmen, Anrufe von SIM1/SIM2 tätigen, Anrufprotokoll anzeigen (im Standby-Modus).
- Navigations-Taste:** Blättern innerhalb des Menüs durch Drücken der Richtungspfeile auf der Navigations-Taste. Drücken der Navigations-Taste im Standby-Modus für das Aufrufen des Hauptmenüs.
- Taste Ein-/Aus/Aufliegen:** Gedrückthalten zum Ausschalten, Drücken zum Ablehnen eines Anrufs, Drücken zur Rückkehr in den Standby-Modus.
- *-Taste:** Drücken, um während der Texteingabe Symbole anzuzeigen.
- 0-Taste:** Drücken, um bei der Texteingabe Leerschnitte einzufügen.
- #-Taste:** Langes Drücken im Standby-Modus für den Wechsel von Stumm- und Normal-Modus. Drücken während der Texteingabe für das Wechseln der Eingabemethoden (ABC / Abc / abc / 123)

SYMBOLISCHEN

- Senkrechte Balken zeigen die Signalstärke des GSM-Netzsignals an. Fünf Balken zeigen an, dass Ihre derzeitige Position den besten Empfang bietet.
- Anzeige einer oder mehrerer ungelesener Nachrichten.
- Zeigt den Ladestatus des Akkus an.
- Zeigt einen verpassten Anruf an.
- Zeigt an, dass das Telefon stumm geschaltet ist.
- Zeigt an, dass das Telefon im Kopfhörer-Modus ist.

LADEN DES AKKUS

Ist die Batterie vollständig entladen, kann das Telefon nicht eingeschaltet werden, auch mit angeschlossenem Ladegerät. Eine entleerte Batterie muss zuerst ein paar Minuten geladen werden, bevor das Telefon wieder eingeschaltet werden kann. Um Energie zu sparen, den Reiseadapter bei Nichtverwendung ausstecken.

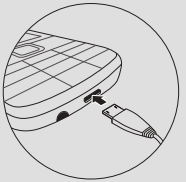

EIN-/AUSSCHALTEN

Um Ihr Telefon einzuschalten,
 1. Drücken und halten Sie .
 2. Geben Sie Ihre PIN ein & drücken Sie bei Bedarf OK.
 3. Nach dem Öffnen des Einrichtungsassistenten lässt sich das Telefon durch Befolgen der Hinweise anpassen. Bleibt die Batterie ungeladen oder wird vom Telefon entfernt, werden Zeit und Datum zurückgesetzt. Um das Telefon auszuschalten, drücken und halten.

SPRACHE EINSTELLEN

- Homescreen aufrufen & Menü drücken.
- Verwenden Sie die Navigationstaste, um Einstellungen zu wählen und drücken Sie die OK-Taste.
- In der Ansicht Einstellungen wählen Sie > Telefoneinstellungen > Sprache.
- Wählen Sie die gewünschte Sprache aus.

ÜBERTRAGUNG VON DATEIEN ZUM/VOM COMPUTER

- Verbinden Sie das Telefon mit dem PC über ein Micro USB-Kabel (evtl. nicht im Lieferumfang enthalten). Der PC erkennt das Telefon automatisch als Wechseldatenträger.
- Zur Datenübertragung kann direkt auf den Speicher des Telefons zugegriffen werden. Eine Erweiterung der Speicherkapazität ist per microSD Karte (nicht im Lieferumfang enthalten) möglich.

FEHLERBEHEBUNG

Gerät lässt sich nicht einschalten: Drücken Sie die Ein-/Aus-Taste für ca. 2 Sekunden. Prüfen Sie den Ladestatus des Akkus. Prüfen Sie den korrekten Sitz des Akkus. Nehmen Sie das Akku heraus, setzen Sie es wieder ein und schalten Sie das Telefon erneut ein.

Kein / schwaches Netz: Wechseln Sie zu einem Standort mit besserem Netz und verbinden Sie das Telefon erneut. Stellen Sie sicher, dass eine Netzabdeckung durch Ihren Service-Provider besteht. Überprüfen Sie die Gültigkeit Ihrer SIM-Karte. Kontaktieren Sie Ihren Service-Provider für weitere Infos.

Schlechte Sprachqualität bei Anrufen: Überprüfen Sie die Lautstärke-Einstellungen. In einem Bereich mit schlechten Empfangsbedingungen, z.B. im Keller, kann das Netz schwach sein und somit die Sprachqualität beeinträchtigen. Suchen Sie einen Bereich mit einem stärkeren Signal auf. Auch zu Spitzenzeiten wie z.B. abends kann die Sprachqualität aufgrund von Netzüberlastung beeinträchtigt sein.

Die rückseitige Abdeckung des Telefons abnehmen

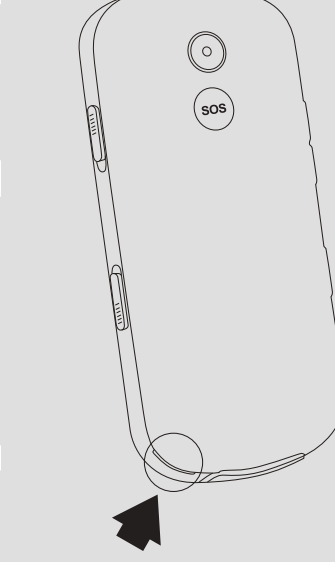

Das Akku entnehmen

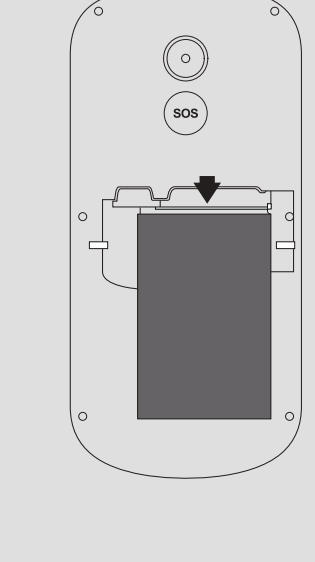

Die SIM-Karte 1 und eine microSD-Karte einsetzen

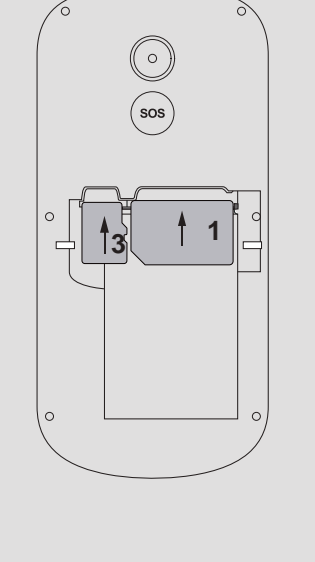

Das SIM-Karten-Fach ausziehen

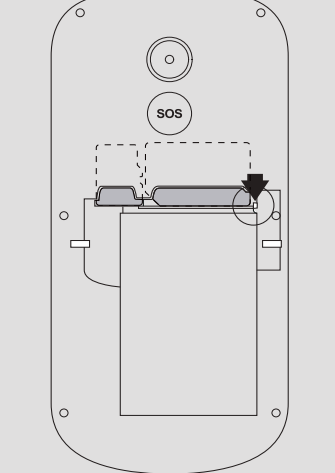

Die SIM-Karte 2 in das Karten-Fach einsetzen

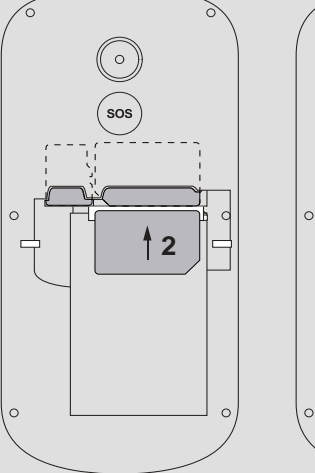

Das Karten-Fach wieder an seinen Platz positionieren

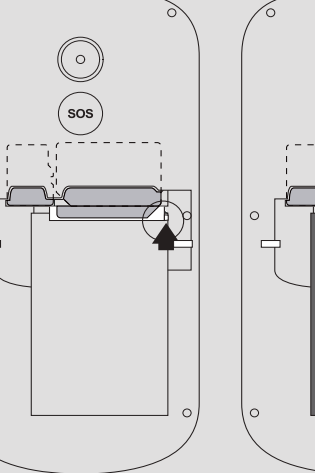

Akku einsetzen

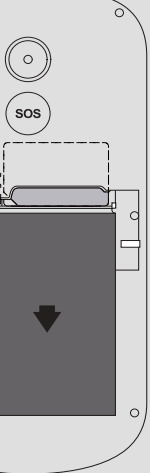

ARCHOS Senior Phone

DUTCH

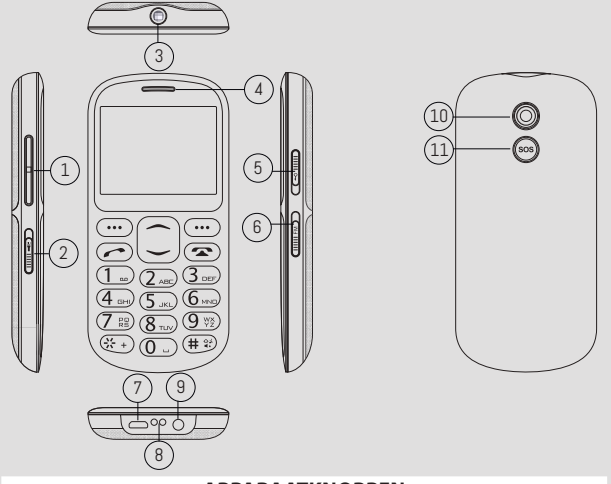

APPARAATKNOPPEN

- | | |
|---------------------|---------------------------------|
| 1 Volumeknoppen | 7 Micro-USB/ Opladeraansluiting |
| 2 Zaklamp | 8 dock connector |
| 3 toortsschakelaar | 9 Oortelefoonaansluiting |
| 4 Ontvanger | 10 Camera |
| 5 knop Vergrendelen | 11 toets voor noodoproepen |
| 6 radio schakelaar | |

HET INSTALLEREN VAN HET DOCKING STATION

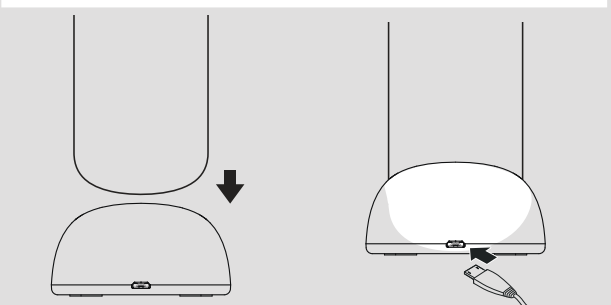

BESCHRIJVING VAN KNOPPEN

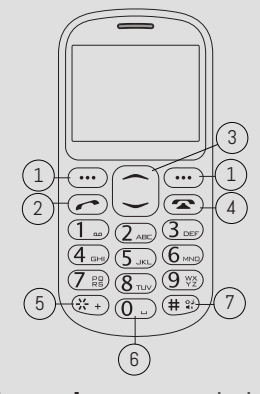

- Linker/Rechter schermtoets:** druk hierop om de functie uit te voeren die links/rechts onder in het scherm wordt weergegeven.
- Toets bellen:** oproepen beantwoorden, bellen vanaf de SIM1-/SIM2-kaart, oproeplogs bekijken in de stand-bymodus.
- Navigatieknop:** druk in een menu op de knop voor omhoog, omlaag om door de menuopties te bladeren. Druk in de stand-bymodus op deze knop voor toegang tot het hoofdmenu.
- Einde oproep/Aan/Uit-toets:** houd deze toets ingedrukt om het apparaat in/uit te schakelen, een oproep te beëindigen of een inkomende oproep te weigeren, terug te keren naar de stand-bymodus.
- *-toets:** druk op deze toets om het scherm met symbolen weer te geven tijdens de invoer van tekst.
- 0-toets:** druk op deze toets om een spatie in te voeren tijdens het bewerken van tekst.
- #-toets:** houd in de stand-bymodus de #-toets ingedrukt om te schakelen tussen de stille modus en de normale modus. Druk op deze toets om te schakelen tussen de invoermethoden tijdens de invoer van tekst.

BESCHRIJVING VAN PICTOGRAMMEN

- De verticale balkjes geven de signaalsterkte van het GSM-netwerk weer. Vijf balkjes duiden op de best mogelijke ontvangst op uw huidige locatie.
- Geeft aan dat u één of meerdere ongelezen berichten heeft.
- Geeft aan dat de wekker is ingeschakeld.
- Geeft het batterijniveau weer.
- Geeft aan dat u een oproep heeft gemist.
- Geeft aan dat uw telefoon het waarschuwingstype "Stil" gebruikt.
- Geeft aan dat uw telefoon het waarschuwingstype "Oortelefoon" gebruikt.

DE BATTERIJ OPLADEN

Als de batterij helemaal leeg is, dan kunt u de telefoon niet aanzetten. Zelfs niet als de oplader is aangesloten. Laat een lege batterij eerst enkele minuten opladen voordat u de telefoon inschakelt. Om stroom te besparen sluit u de adapter voor onderweg niet aan als dit niet nodig is.

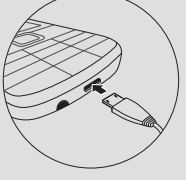

IN-/UITSCHAKELEN

Om de telefoon in te schakelen,
 1. houd u ingedrukt.
 2. Voer uw PIN in en druk indien nodig op OK.
 3. Wanneer de installatiewizard wordt gestart, past u de instellingen van de telefoon in het volgende scherm aan. Wanneer de batterij leeg blijft of uit de telefoon wordt verwijderd, dan worden de tijd en datum gereset. Om uw telefoon uit te schakelen, houd u ingedrukt.

DE TAAL VAN HET APPARAAT WIJZIGEN

- In het beginscherm drukt u op de toets OK.
- Gebruik de navigatietoets om Settings [Instellingen] te kiezen en druk op de OK-toets.
- In het scherm Settings [Instellingen] kiest u Phone settings > Language settings [Telefooninstellingen > Taalinstellingen].
- Kies de gewenste taal.

BESTANDEN VAN/NAAR DE COMPUTER OVERZETTEN

- Sluit de telefoon op een pc aan via een micro-USB-kabel (niet meegeleverd). De pc detecteert de telefoon automatisch als verwijderbare schijf.
- U heeft toegang tot het geheugen van het apparaat voor het overzetten van bestanden. Voor meer opslagcapaciteit moet u een microSD-kaart installeren (niet meegeleverd).

PROBLEMEN OPLOSSEN

Inschakelen niet mogelijk: druk langer dan 1 seconde op de Aan/Uit-toets. Controleer of de batterij goed is geplaatst. Verwijder de batterij en plaats de batterij opnieuw en probeer het apparaat weer in te schakelen. Controleer of de batterij goed is opgeladen.

Geen verbinding met netwerk: zwak signaal. Ga naar een andere locatie met een sterker signaal en probeer opnieuw verbinding te maken met het netwerk. Zorg dat u binnen het netwerkbereik van de serviceproviders blijft. Controleer of u een geldige SIM-kaart heeft. Neem contact op met uw netwerkbeheerder voor meer informatie.

Telefoongesprek slecht verstaanbaar: controleer of het geluidsvolume goed is afgesteld. In ruimtes met een slechte ontvangst, zoals kelders, kan het signaal zwak zijn. Ga naar een locatie met een betere signaalontvangst en probeer nogmaals te bellen. Wanneer u tijdens piekuren telefoneert, zoals in de ochtend- en avondspits, kan het netwerk overbelast zijn waardoor telefoneren niet mogelijk is.

Verwijder de achterklep

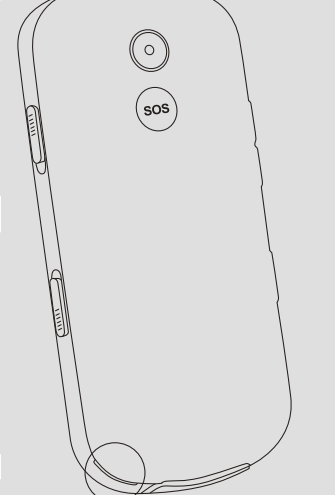

Verwijder de batterij

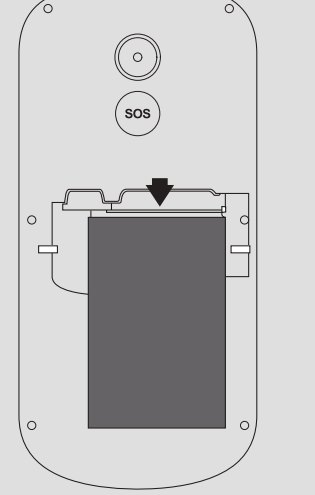

Plaats de SIM-kaart 1 en micro SD-kaart

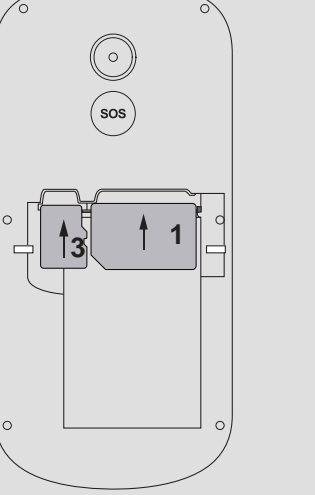

Trek de kaart lade

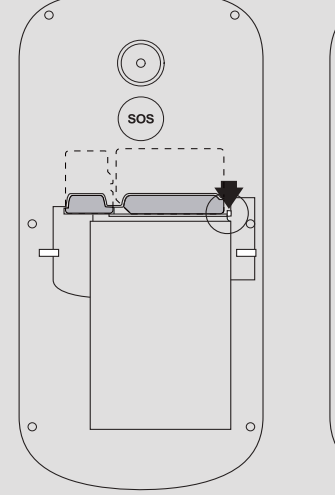

Plaats de SIM-kaart 2 in het winkelwagentje

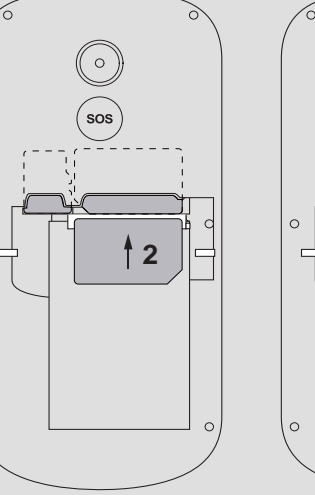

herpositioneren van de kaart lade op zijn plaats

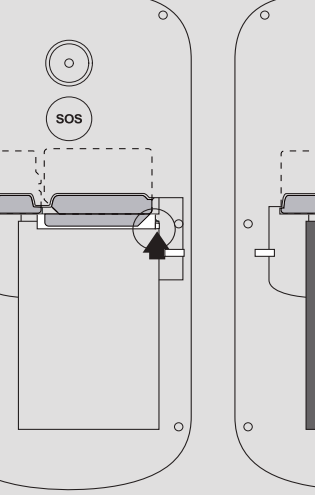

Plaats de batterij op zijn plaats

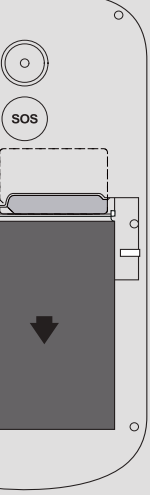

ARCHOS Senior Phone

FRANÇAIS

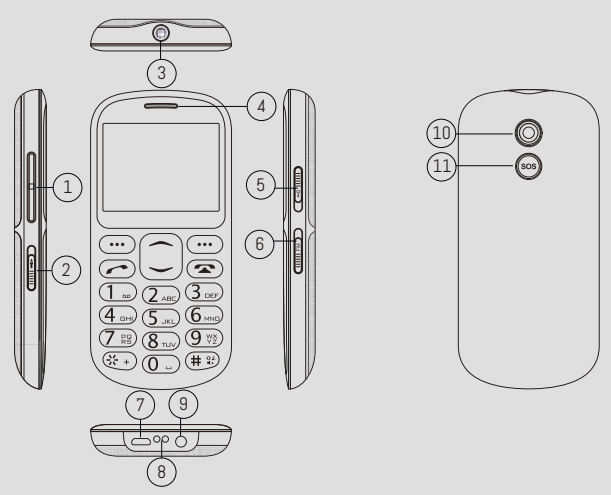

BOUTONS DE L'APPAREIL

- | | |
|--------------------------|-----------------------------------|
| 1 Boutons de volume | 7 Port micro-USB/Chargeur |
| 2 Interrupteur de torche | 8 Connecteur de station d'accueil |
| 3 Torche | 9 Prise jack |
| 4 Combiné | 10 Appareil photo |
| 5 Bouton de verrouillage | 11 Bouton d'appels d'urgence |
| 6 Interrupteur de radio | |

INSTALLATION SUR LA STATION D'ACCUEIL

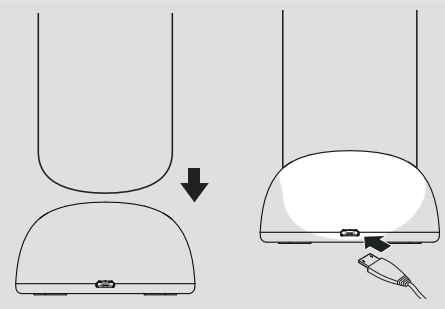

DESCRIPTION DES BOUTONS

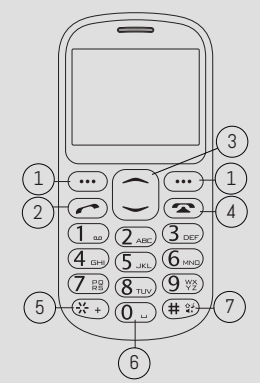

- 1. Touche gauche/droite :** appuyez sur une touche pour effectuer l'action affichée dans le coin gauche/droit de l'écran.
- 2. Touche appel :** répondez à tous les appels, passez des appels à partir de la SIM1 ou SIM2, affichez le journal des appels.
- 3. Touche navigation :** dans un menu, appuyez sur la touche navigation haut, bas afin de naviguer dans le menu et ses options. A partir de l'écran d'accueil, appuyez sur la touche navigation pour accéder à tous les menus et appuyez pour confirmer une sélection.
- 4. Touche Terminer/Bouton ON-OFF :** appuyez et maintenir pour allumer ou éteindre l'appareil, terminer un appel ou rejeter un appel entrant, revenir sur l'écran d'accueil.
- 5. Touche* :** appuyez pour afficher les caractères spéciaux lorsque vous saisissez du texte.
- 6. Touche 0 :** appuyez sur la touche pour créer un espace lors de la saisie de texte.
- 7. Touche# :** à partir de l'écran d'accueil, faites un appui long sur # pour passer du mode silencieux au mode général. Appuyez sur cette touche pour changer de méthode de saisie lorsque vous écrivez un texte.

DESCRIPTION DES ICÔNES

- Les barres verticales indiquent la force du signal du réseau GSM. Avec cinq barres, vous avez une réception maximale.
- Des messages non lus dans votre boîte de réception
- Alarme activée
- Un kit piéton est connecté
- Le niveau de charge de la batterie
- Notification pour un appel manqué
- Téléphone en mode silencieux
- Bluetooth activé

CHARGER LA BATTERIE

Si la batterie est complètement déchargée, le téléphone s'éteint. En connectant le chargeur, le téléphone ne se rallume pas aussitôt car il faudra un certain temps de charge. Pour économiser de l'énergie, débranchez le chargeur de la prise électrique à la fin du chargement.

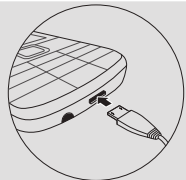

ALLUMER/ETEINDRE

- Pour allumer votre téléphone,
- Maintenez
 - Saisissez votre PIN et appuyez sur OK (si nécessaire).
 - Lorsque l'assistant de démarrage s'affiche, personnalisez votre téléphone en suivant les instructions.
- Si la batterie est totalement déchargée ou enlevée de l'appareil, l'heure et la date sont réinitialisées. Pour éteindre votre téléphone, appuyez sur .

CHANGER LA LANGUE DU TÉLÉPHONE

- A partir de l'écran d'accueil, appuyez sur la touche OK.
- Utilisez la touche navigation pour sélectionner Paramètres et appuyez sur OK pour valider.
- Dans l'interface Paramètres, sélectionnez réglages du téléphone > réglages de la langue.
- Sélectionnez la langue souhaitée.

TRANSFÉRER DES FICHIERS DE/SUR VOTRE ORDINATEUR

- Connectez le téléphone à un ordinateur en utilisant un câble USB (non fourni). L'ordinateur détectera automatiquement votre téléphone en tant que disque externe.
- Accédez au disque de stockage de l'appareil pour transférer des fichiers. Pour avoir une grande capacité de stockage, vous devez insérer une carte micro-SD (non fournie).

DÉPANNAGE

- Impossible d'allumer l'appareil :** appuyez sur la touche ON-OFF pendant plus d'une seconde. Vérifiez que la batterie est bien installée. Enlevez-la et réinstallez-la de nouveau, essayez de rallumer l'appareil. Vérifiez que la batterie est bien chargée.
- Impossible de se connecter au réseau :** signal faible. Essayez de vous déplacer dans un endroit disposant d'un signal plus fort et tentez de vous reconnecter. Assurez-vous d'être dans une zone couverte par votre opérateur. Assurez-vous que votre carte SIM est valide. Contactez votre fournisseur d'accès pour plus d'informations.
- Mauvaise réception d'appels :** Vérifiez que le volume est adapté à l'environnement, où la qualité de réception est mauvaise. Déplacez-vous vers un endroit avec une meilleure réception et tentez un nouvel appel. Si vous utilisez le téléphone au cours d'un pic de communication, tel que les périodes de trajet, vous risquez de rencontrer des difficultés de communication à cause de la congestion du réseau.

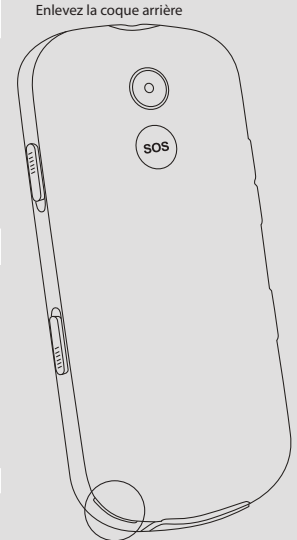

Tirez le chariot

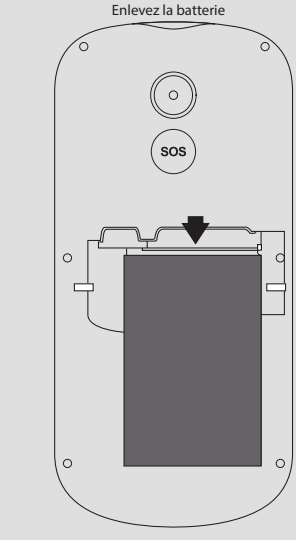
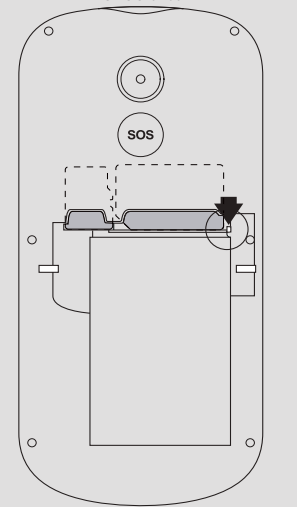

Placez la carte SIM 2 dans le chariot

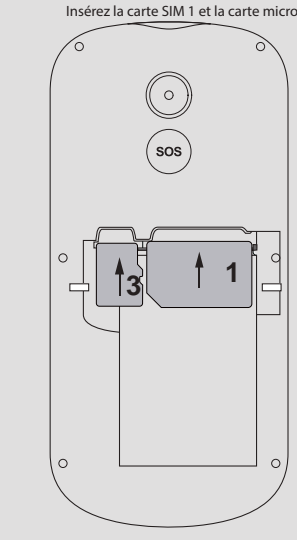
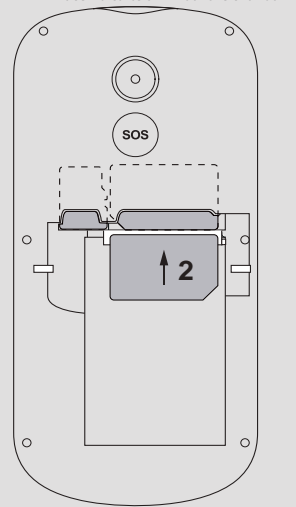

Faites rentrer le chariot

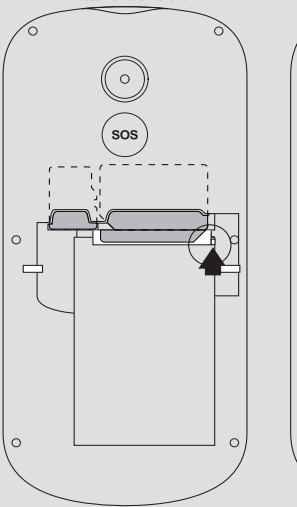

Remettez en place la batterie

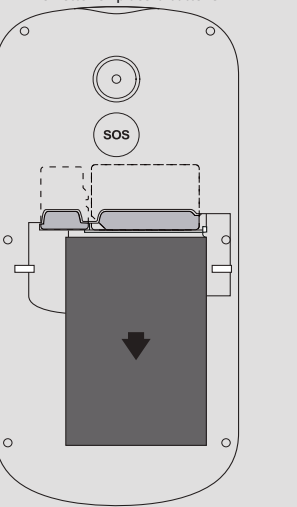

ARCHOS Senior Phone

ITALIANO

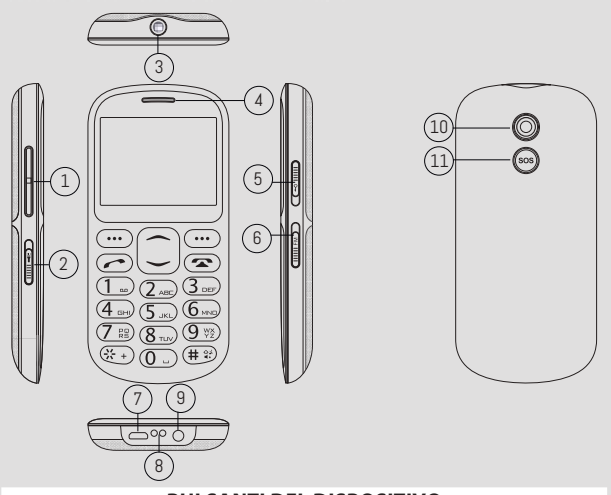

PULSANTI DEL DISPOSITIVO

- | | |
|--------------------|------------------------------------|
| 1 Presa auricolare | 6 Ricevitore |
| 2 pulsanti Volume | 7 Schermo |
| 3 Fotocamera | 8 microfono |
| 4 Altoparlanti | 9 Micro-USB / ricarica interfaccia |
| 5 Torcia | |

INSTALLAZIONE DELLA DOCKING STATION

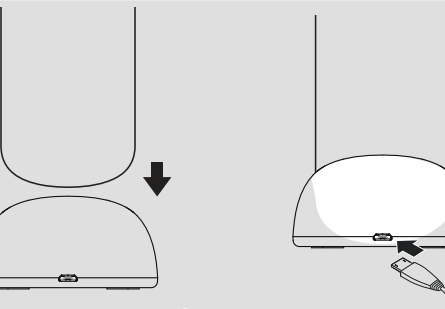

DESCRIZIONE DEI PULSANTI

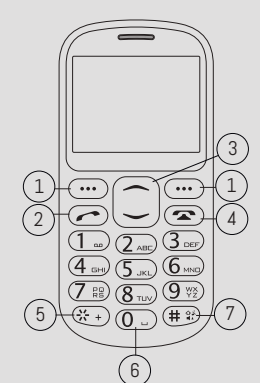

- 1. Tasto di programmazione sinistro/destro:** premere per eseguire la funzione indicata nell'angolo in basso a sinistra/destra dello schermo.
- 2. Tasto di chiamata :** premere per rispondere a tutte le chiamate, per effettuare chiamate dalla scheda SIM1/SIM2 e per visualizzare il registro chiamate in modalità stand-by.
- 3. Tasto di navigazione:** in un menu, premere i tasti Su, Giù, per scorrere tra le opzioni. In modalità stand-by, premere per accedere al menu principale.
- 4. Tasto Fine/Accensione/Spegnimento:** tenere premuto per accendere/spengere il dispositivo, per terminare una chiamata o rifiutare una chiamata in arrivo e per tornare alla modalità stand-by.
- 5. Tasto asterisco (*):** premere durante l'inserimento di testo per visualizzare la schermata dei simboli.
- 6. Tasto 0:** premere per inserire uno spazio quando si modifica del testo.
- 7. Tasto cancelletto (#):** tenere premuto in modalità stand-by per passare dalla modalità silenziosa a quella generale e viceversa. Tenere premuto durante l'immissione di testo per cambiare il modo di inserimento.

DESCRIZIONE DELLE ICONE

- Le barre verticali indicano la potenza del segnale della rete GSM. Cinque barre indicano che la posizione corrente ha una ricezione ottimale
- Indica uno o più messaggi non letti
- Indica che la sveglia è attiva
- Indica che sono collegati al telefono degli auricolari
- Indica il livello di carica della batteria
- Indica una chiamata persa
- Indica che il telefono è in modalità silenziosa
- Indica che il Bluetooth è attivo

RICARICA DELLA BATTERIA

Se la batteria è completamente scarica, non sarà possibile accendere il telefono, neanche con il caricabatterie collegato. Prima di provare ad accendere il telefono, lasciare ricaricare la batteria per qualche minuto. Per risparmiare energia, a ricarica completata, scollegare il caricabatterie da viaggio dalla presa di corrente.

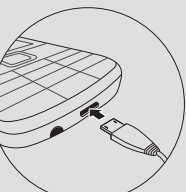

ACCENSIONE E SPEGNIMENTO

- Per accendere il telefono:
- Tenere premuto
 - Inserire il PIN e premere OK (se necessario).
 - Una volta aperta l'installazione guidata, personalizzare il telefono a proprio gusto seguendo le schermate.
- Se la batteria si scarica completamente o viene rimossa dal telefono, la data e l'ora verranno ripristinate. Per spegnere il telefono, tenere premuto .

MODIFICARE LA LINGUA DEL DISPOSITIVO

- Dalla homescreen, premere il tasto OK.
- Utilizzare il tasto di navigazione per selezionare Impostazioni e premere il tasto OK.
- Nella schermata Impostazioni, selezionare Impostazioni telefono > Impostazioni lingua.
- Selezionare la lingua desiderata.

TRASFERIMENTO DI FILE DAL/AL COMPUTER

- Collegare il telefono al PC con un cavo micro-USB (non incluso). Il computer rileverà automaticamente il telefono come disco removibile.
- È possibile accedere alla memoria del dispositivo per trasferire i file. Per una maggiore capacità di archiviazione, è necessario installare una scheda MicroSD (non inclusa).

RISOLUZIONE DEI PROBLEMI

- Impossibile accendere il telefono:** premere il tasto di accensione per più di un secondo. Controllare che la batteria sia connessa. Scollegare e ricollegare la batteria, quindi riprovare ad accendere il telefono. Controllare che la batteria sia carica.
- Impossibile connettersi alla rete:** segnale debole. Cercare una posizione con un segnale potente e provare a connettersi di nuovo alla rete. Assicurarsi di essere in una zona coperta dall'operatore telefonico. Assicurarsi di avere una scheda SIM valida. Per ulteriori informazioni, contattare il proprio operatore telefonico.
- Bassa qualità delle chiamate:** verificare il volume del suono. In un luogo con scarsa qualità di ricezione, ad esempio una cantina, il segnale potrebbe essere debole. Provare a raggiungere un luogo con un segnale di ricezione più forte e chiamare di nuovo. Se si utilizza il telefono cellulare in un momento di comunicazioni intense, come l'ora di punta, potrebbe essere impossibile effettuare chiamate a causa delle linee congestionate.

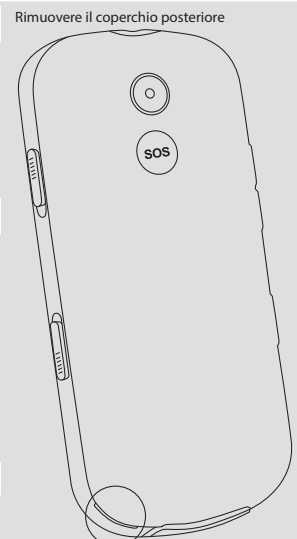

Tirare il carrello

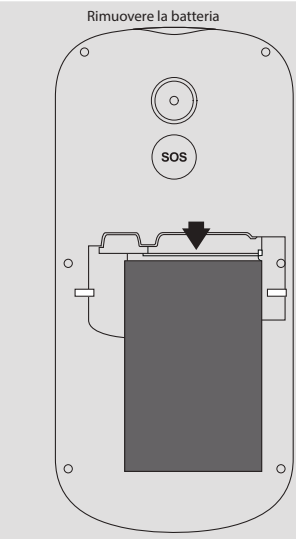
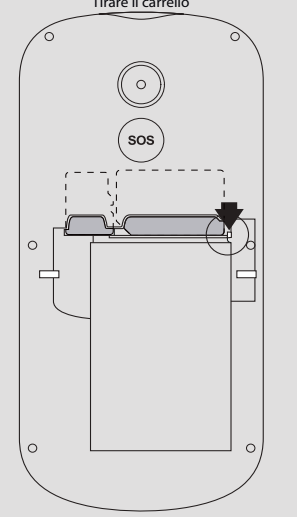

Inserire la scheda SIM 2 nel carrello

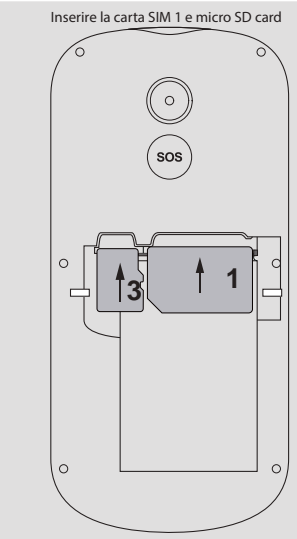
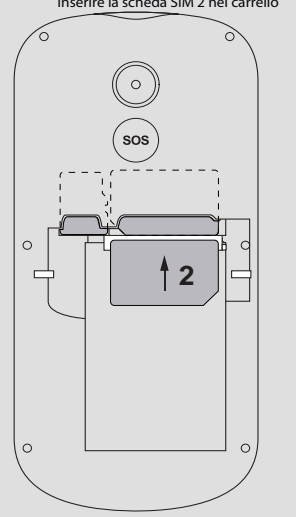

Riposizionare il carrello

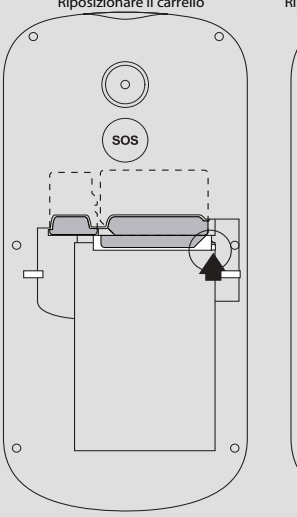

Riposizionare nuovamente la batteria

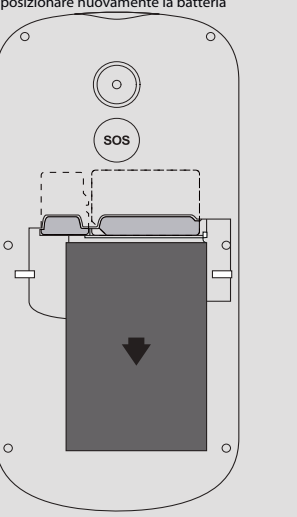

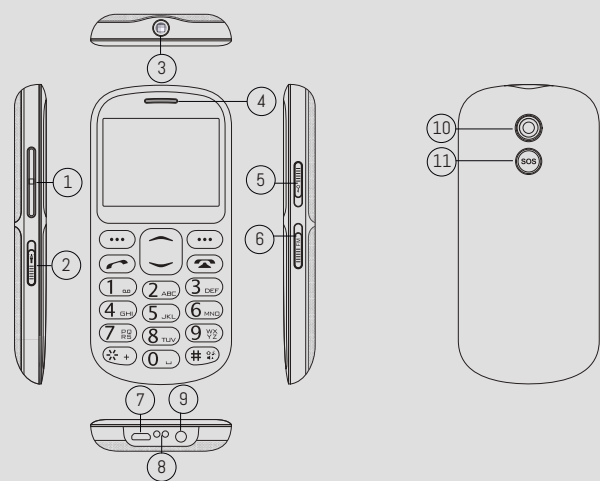

DEVICE BUTTONS

- | | |
|------------------|-------------------------------------|
| 1 Volume buttons | 7 Micro-USB port/Charging interface |
| 2 Torch switch | 8 Docking station connector |
| 3 Torch | 9 Earphone jack |
| 4 Receiver | 10 Camera |
| 5 Lock switch | 11 Emergency call button |
| 6 Radio switch | |

INSTALLING ON THE DOCKING STATION

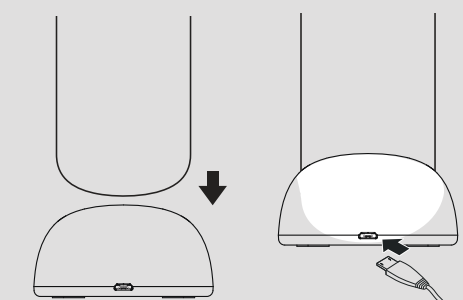

BUTTON DESCRIPTION



1.Left/Right soft key: press to perform the function currently displayed in the bottom left/right corner of the screen.

2.Dial key: answer all calls, make calls from SIM1/ SIM2 card, view call logs in standby mode.

3.Navigation key: within a menu, press Up, Down to scroll through menu options. In standby mode, press to access main menu.

4.End/Power key: press and hold to turn on/off the device, end a call or reject an incoming call, return to the standby mode.

5.*Key: press to popup the symbols screen when entering text.

6. 0 Key: press to enter Space when editing text.

7. # Key: in standby mode, Long press # key can switch between the silent mode and General mode. Press to switch the input methods when entering text.

ICON DESCRIPTION

Vertical bars indicate the signal strength of the GSM network signal. Five bars indicate that your current position has the best reception.

Indicates the battery charge level.

Indicates you have one or more unread messages.

Indicates there is a missed call.

Indicates that the alarm clock is on.

Indicates your phone uses the alert type of "Silent".

Indicates your phone uses the alert type of "Earphone".

Indicates you are using Bluetooth.

CHARGING THE BATTERY

If the battery is completely discharged, you cannot turn on the phone, even with the charger connected. Allow a depleted battery to charge for a few minutes before you try to turn on the phone.

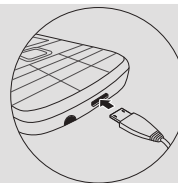

To save energy, unplug the travel adapter when not in use.

TURNING ON/OFF

To turn your phone on,

1. Press and hold .
2. Enter your PIN and press OK if necessary.
3. When the setup wizard opens, customise your phone as desired by following the screen.

If the battery remains fully discharged or removed from the phone, the time and date will be reset. To turn your phone off, press and hold .

MODIFYING THE DEVICE'S LANGUAGE

1. From the homescreen, press the OK Key.
2. Use the Navigation Key to choose Settings and press the OK Key.
3. In the Settings screen, select Phone settings > Language > settings.
4. Select the desired language.

TRANSFERRING FILES TO/FROM YOUR COMPUTER

1. Connect the phone to a PC using a micro-USB cable (not provided). The PC will auto detect the phone as a removable disk
2. You can access the device memory to transfer files. To have a large capacity of storage, you need to install a microSD card (not provided).

TROUBLESHOOTING

Unable to turn on: press the power on key for over 1 second. Check if the battery is properly connected. Please remove and install it again, retry to turn on. Check if battery is appropriately charged.

Unable to connect network: weak signal. Please Try and move to a location with strong signal and try connecting to the network again. Please ensure that you are not beyond the network coverage of service providers. Please ensure you have a valid SIM card. Please contact your network provider for further information.

Poor quality of calling:Please check if the sound volume is tuned improperly In an area with poor receiving condition, example: basement, the signal might be weak. Try reaching a location with stronger signal reception and call again.

While using the mobile phone in the peak period of communication, like commute time, you may be unable to call because of line congestion.

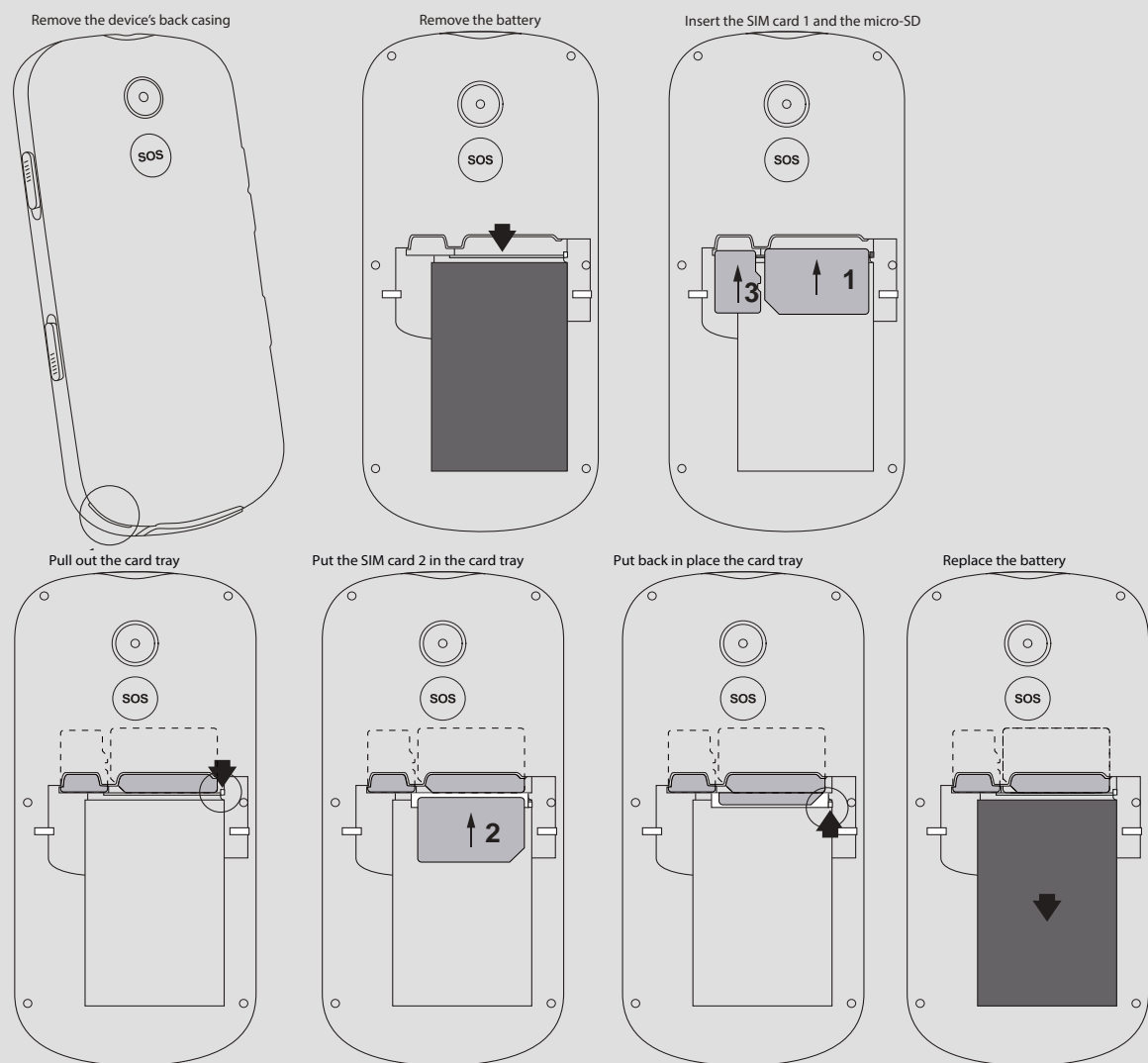

Archos company (Contact address : ARCHOS SA 12 Rue Ampère 91430 Igny France) declares that this device is in compliance with the essential requirements and other relevant provisions of Directive 1999/5/EC: http://www.archos.com/support/download/conformity/CE_DOC_ACSE2G.pdf

Par la présente, ARCHOS (adresse de contact : ARCHOS SA 12 Rue Ampère 91430 Igny France) déclare que l'appareil est conforme aux exigences essentielles et aux autres dispositions pertinentes de la directive 1999/5/CE. La déclaration de conformité peut être consultée sur le site : http://www.archos.com/support/download/conformity/CE_DOC_ACSE2G.pdf

SAR (Specific Absorption Rate) / DAS (Débit d'Absorption Spécifique)
After the laboratory measurements, the SAR values for this mobile are:
Le DAS a été mesuré en laboratoire, voici les résultats obtenus:
Head (Tête): 0.133 W/kg, Body (Corps): 0.347 W/kg