

zopo

zopo

Color C

For more product details,
welcome to visit ZOPO's official website.

www.zopomobile.com

QUICK GUIDE
GUIDA RAPIDA



ENGLISH

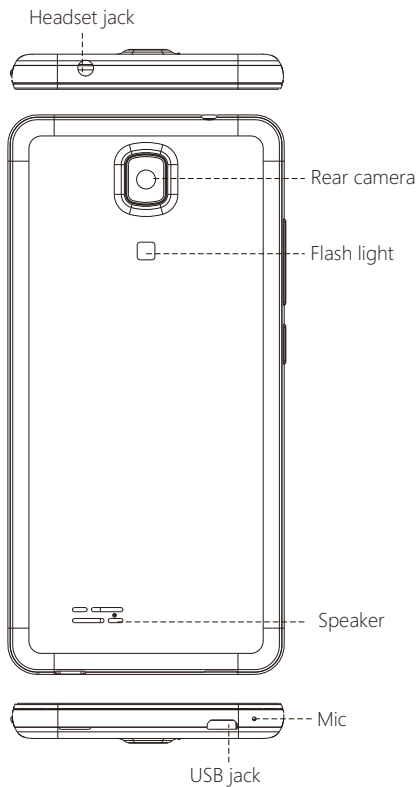
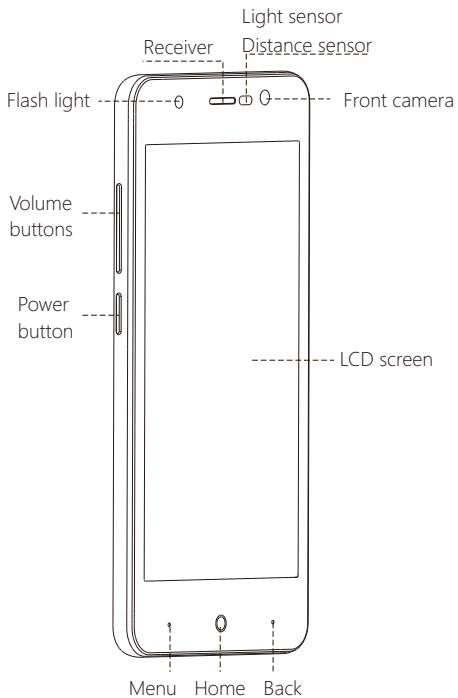

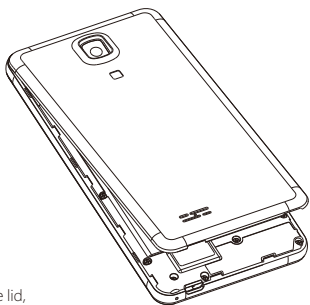

Open the notch on the lid,
Then pull lightly along the lid cracks.

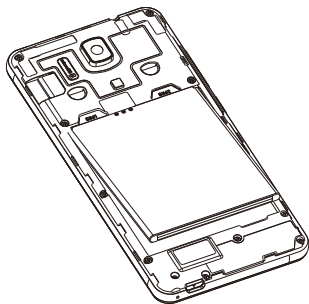



Notice: In accordance with the instructions, you should be prompted to insert or remove the battery to avoid unnecessary damage to the body or battery.

Insert the battery

Match the metal plat of the battery bin with the battery contactor, and then lightly press the battery in.

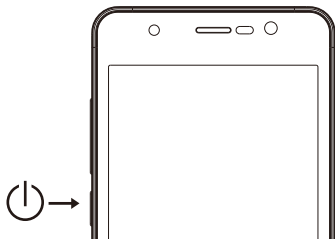
Power On



1. Press and hold the power button  until the screen turns on.
2. Wait a few seconds for the phone to power on.

Unlock and Lock screen

Unlock

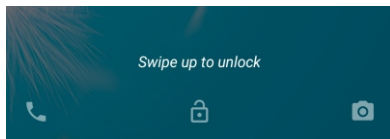

Press  and swipe up on screen to unlock.

Lock Screen

Press  at any time and the phone will lock and enter standby mode.

Button

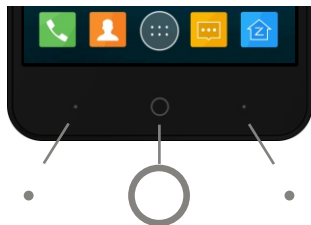

- Menu Key : Enter for fast setting
- Home Key : Enter to desktop
- Back Key : Turn back to last menu

Home screen



You can tap the icons to open the corresponding applications. You can also swipe left and right to see more applications.



Applications Menu

You can enter the applications menu from the home screen by pressing .

Start Applications

In the applications menu, tap the app you want.

Dial





Press  then search contacts or enter the phone number then press  to dial out. If you want to delete the number, press .

End calls

Press  during the call.

Messages (SMS/MMS)

Sending

1. Press  to enter the messaging app.
2. Press  to create a new message.
3. Press  to add one or more contacts.
4. Press  to insert pictures, audio and video.
5. Press  to send your message.

The WEEE marking on this product (see right) or its documentation indicates that the product must not be disposed of together with household waste. To prevent possible harm to human health and/or the environment, the product must be disposed of in an approved and environmentally safe recycling process. For further information on how to dispose of this product correctly, contact the product supplier, or local authority responsible for waste disposal in your area.



Zopo Mobile's phones work in many countries around the world and in all countries in the EU:

Austria	Belgium	Bulgaria	Croatia
Cyprus	Czech Republic	Denmark	Estonia
Finland	France	Germany	Greece
Hungary	Ireland	Italy	Latvia
Lithuania	Luxembourg	Malta	Netherlands
Poland	Portugal	Romania	Slovakia
Slovenia	Spain	Sweden	United Kingdom

EUROPEAN WARRANTY

1. General

This warranty is granted without prejudice and in addition to the recognized rights for the consumer vis-à-vis the seller provided in the Royal Legislative Decree of 16 November, approving the restated text of the General Law for the Protection of Consumers and Users and other complementary legislation. Therefore, the recognized legal rights for the consumer are not limited or excluded according to the relevant Regional, National or European legislation.

This warranty shall be valid in all the European Union Member States with the limitations that legally correspond in the country in which they are intended to be implemented in accordance with their implementing legislation.

Notwithstanding the foregoing, Zopo shall respect the rights and limitations related to the product warranty that legally correspond in each of the States listed in the Attachment in accordance with their implementing legislation for any product provided that it is intended for the EU market and has been purchased or used by the consumer or user within the EEA.

2. Legal Warranty

This Zopo product has a two (2) year warranty counting from the date of delivery and/or purchase. During the above timeframe, Zopo shall be held responsible for any lack of conformity of the product in relation to the contract in accordance with the provisions of the Law for the Protection of Consumers and Users, that shall entitle the consumer to request the repair or replacement of the product, unless one of these options is objectively impossible or disproportionate.

Accordingly, the remedy (i.e. the repair or replacement) shall be deemed to be disproportionate if it imposes unreasonable costs on the seller. In order to determine this, the following shall be considered: (i) the value of the product if there were no lack of conformity; (ii) the relevance of the lack of conformity; and (iii) if the other form of remedy could be carried out without major inconvenience to the consumer and user.

To determine whether the costs are unreasonable, the costs incurred

by one form of remedy must be significantly higher than the costs corresponding to the other form of remedy.

In addition, the consumer may choose between requesting a reduction in the price or terminating the contract, if he is not entitled to demand the repair or replacement of the product and whenever these actions would not be completed within a reasonable timeframe and would cause more inconvenience to the consumer and user. However, the termination shall not take place where the lack of conformity is minor.

Both the repair and the replacement of the product as result of the product's lack of conformity shall be free of charge for the consumer and user, including labour and materials.

In any case, repairs under warranty shall be carried out by Zopo's Official Technical Assistance Service or its authorized distributors.

3. Conditions for the warranty to be exercised

To exercise the legal and commercial warranty, it is necessary to submit documentary evidence showing the delivery and/or purchase date of the product, whether the invoice, receipt, delivery slip or sealed and dated warranty card. Documents which have been tampered with or falsified will not be accepted.

The consumer shall contact Zopo's Customer Service Team using the website (under the support section) and will be informed about what action to take. At that time, the consumer shall have to provide a clear description of the malfunction or the lack of conformity of the product with the contract.

In any case, repairs under the warranty shall be carried out by Zopo's Official Technical Assistance Services or its authorized distributors so that Zopo can be held responsible under the legal and/or commercial warranty.

4. Exceptions

The warranty does not foresee or include periodic maintenance or product installation revisions.

In addition, the product will not be considered as lacking conformity in relation to the contract and therefore, it will not be

covered by the legal or commercial warranty when:

- The lack of conformity corresponds to a discrepancy with the safety standards or the local or national techniques of a different country to the one it was originally designed and produced in;
- This product or any of its identification features (number of series, etc.) have been partially or completely opened, assembled, unassembled, handled and/or repaired by a person not part of Zopo's Official Technical Assistance Services team or its authorized distributors
- The lack of conformity is a result of an incorrect installation (except if the installation has been carried out by one of Zopo's authorized sellers or under its responsibility, or by the consumer following Zopo's installation instructions) or an abusive or inadequate use of the product, including but not limited to, a usage that is not in accordance to the normal purpose of the product or the directions for use and maintenance, as defined by Zopo;
- The lack of conformity has been caused by a computer virus, an action or a manipulation of passwords, software installation, manipulation or reinstallation, etc.;
- The lack of conformity is due to the use of accessories, chargers or consumables that are not Zopo originals and therefore are not designed for that product;
- The lack of conformity is due to the use of any third party software or application that modifies, changes or adapts the software that was approved and/or included by Zopo in the product;
- The lack of conformity is a result of downloading or using third party multimedia services and/or contents available or accessible through the product;
- Damages in or through the battery, which are due to it being overcharged, are produced;
- Any of the box seals or battery cells have been damaged, or there is clear evidence that shows these were handled; and/or
- The product damages are caused by any unforeseeable or force

majeur circumstances, especially, lightning, water, fire, applying incorrect voltage or any other cause that is not due to the product manufacturing or design.

Under no circumstances will Zopo be held responsible for the loss of any data stored in the product. The consumer will be held responsible for any back-up copies and the protection of any data from loss, damage or destruction.

None of the warranties included here cover the replacement of parts, due to wear or rupture of mechanisms, rubber, boxes and/or plastic, as well as any aesthetic damage resulting from the normal use of the product, for example, if the screen loses its shine with the use of the product. In the same way, the warranties do not cover any type of damage produced during the transportation of the product (including but not limited to aesthetic damage, blows, lines, scratches, stains, dents, etc.) in which case the applicable provisions under Zopo's general contract conditions will apply.

For further information go to www.zopomobile.com You can also contact:

SHENZHEN ZOPO COMMUNICATION EQUIPMENT CO. LTD.

23F Haowei Technology Building, Keji S. 8th Rd.

518057 Shenzhen, CHINA

SAFETY AND PRECAUTION WARNINGS

SAR

This product can be adjusted to the SAR national limits of 2 W/Kg. The specific SAR maximum values are in the information section of this guide.

When you hold the product or use it on your body, maintain a distance of 1.5 cm from your body to ensure the radio frequency exposure standards.

www.sar-tick.com

This device offers communication and entertainment services that follow Zopo's high standards and technological experience.

- The content may differ from the final product of the software provided by the suppliers of services or transmitters and it is subject to alteration without prior notice.
- The elements that come with the device and any available accessory may vary according to the region or supplier of the services.
- The elements provided are designed uniquely for this device and may not be compatible with other devices.
- You may purchase additional accessories at your local Zopo distributor. Ensure that they are compatible with the device before you purchase them.
- Other accessories may not be compatible with the device.
- Zopo is not held responsible for problems of insufficient return or any change to the operating system's software. Any attempt to personalize the operating system may cause the device or the applications to function incorrectly.

Instruction icons



Warning: Situations that can cause injuries to yourself or third parties.



Precaution: Situations that can cause damages to the device or other equipment.



Note: Notes, recommendations of use or additional information.

Copyright

Copyright © 2016 Shenzhen Zopo Communications Equipment Co. Ltd.

This guide is protected by international copyright laws.

Reproduction, distribution, translation or transmission of any part of this guide is not allowed under any circumstances or through any means, be it electronic or mechanic. This includes photocopies, records or storage in any information retrieval and storage systems, without previous written authorization from Shenzhen Zopo Communications Equipment Co. Ltd.

Safety information

This section contains safety information for mobile devices. Some of the content may not apply to your device. In order to avoid injury to yourself or third parties or damage to the device, read the device's safety information before you use it.



Warning

If you do not comply with these safety regulations and warnings, you may suffer serious injury or even death.

Do not use damaged power cords or connectors or loose sockets.

Unsafe connections may cause an electric discharge or a fire.

Do not touch the power cord if your hands are wet and do not pull the cord to disconnect the charger.

If you do so, you may be electrocuted.

Do not bend or damage the power cord.

If you do so, this may cause an electric discharge.

Do not cause a short-circuit in the charger or the device.

If you do so, this may cause an electric discharge or the device may not function correctly.

Use batteries, chargers, accessories and supplies that have been approved by the manufacturer.

- The use of generic batteries or chargers may shorten the useful life of the device or cause incorrect functioning. It may also cause a fire or the battery may explode.
- Only use batteries or chargers that have been approved by Zopo, specifically designed for the device. Any non compatible batteries and chargers may cause serious physical injuries or damage the device.
- Zopo will not be held responsible for the safety of the user whenever accessories or supplies that have not been approved by the brand are used.

Do not cut or drop the charger or the device.

When handling or disposing of the device and charger do so with caution.

- Never throw the battery or the device into the fire. Never place the battery or the device on any sources of heat, such as, ovens, microwaves, glasshouses or radiators, etc. If it overheats, the device may explode. Follow all local regulations with regards to disposing of the used battery or device.
- Do not squash the device or make holes in it.
- Avoid exposing the device to high pressure because this may cause an internal short-circuit and overheating.

Protect the device, battery and charger in order to stop them from getting damaged.

- Avoid exposing the device and battery to very high or very low temperatures.
- Extreme temperatures may damage the device and reduce the charging capacity and the duration of the device and battery.
- Avoid the battery entering into contact with metal objects because this may cause a connection between the positive and negative terminals of the battery and damage it temporarily or permanently.
- Never use damaged chargers or batteries.

Do not store the device in or near heaters, microwaves, heated kitchen equipment or high pressure containers.

- The battery may have leakages.
- The device may overheat and cause a fire.

Do not use or store the device in places with a lot of dust or material transported by air.

Dust or foreign materials may cause the device to malfunction and may result in a fire or an electric discharge.

Safety information

Do not bite or suck the device or the battery.

- This may damage the device or cause an explosion or a fire.
- Children and animals may choke on small pieces.
- When children use the device, ensure that they do so correctly.

Do not insert the device or the accessories provided into your eyes, ears or mouth.

If you do so, you may choke or suffer serious injuries.

Do not handle damaged lithium-ion batteries or batteries that show evidence of leakage.

To dispose of lithium-ion batteries safely, contact your closest authorized service centre.



Precaution

If you do not comply with these regulations and warnings, you may suffer injuries or cause material damage.

Do not use the device near other electronic devices.

- Most electronic devices use radio frequency signals. The device may interfere with other electronic devices.
- If you use a LTE data connection, this may cause an interference with other devices, such as audio equipment and telephones.

Do not use the device in a hospital, plane or car that may be affected by interference caused by radio frequency.

- If possible, avoid using the device at any distance lower than 15 cm from a pacemaker, because the device may cause interferences with it.
- To minimize any possible interference with a pacemaker, use the device only on the opposite side of the body in relation to the position of the pacemaker.
- If you use medical equipment, contact the manufacturer of the equipment before using the device in order to ascertain whether the equipment will be affected by the radio frequency emitted by the device.
- If electronic devices are used on a plane, these may interfere with the electronic navigation instruments. Ensure that the device is turned off during take-off and landing. After take-off you may use the device on "airplane mode" as long as this is allowed by the cabin crew.
- The electronic devices in your car may malfunction due to the radio

interference of the device. Contact the manufacturer for further information.

Do not expose the device to smoke or strong emanations.

If you do so, you may damage the outside part of the device or cause its malfunctioning.

If you use hearing devices, contact the manufacturer for further information about radio interference.

The radio frequency that the device emits may interfere with some hearing devices. Before using the device, contact the manufacturer in order to ascertain whether the hearing device will be affected by the radio frequency emitted by the device.

Do not use the device near other devices or apparatuses that emit radio frequency, such as sound systems or radio towers.

Radio frequency may cause the malfunctioning of the device.

Turn off the device in potentially explosive atmospheres.

- Turn off the device instead of removing the battery in potentially explosive atmospheres.
- Always respect the standards, instructions and warning signs in potentially explosive atmospheres.
- Do not use the device in petrol stations or near fuel or chemicals or in demolition areas.
- Do not store or transport flammable liquids, gases or explosive material in the same compartment in which the device, its parts or accessories are.

If you become aware of the device or the battery letting off strange odours or sounds or if you see smoke or liquid coming out of the device or battery, stop using the device immediately and take it to an authorized service Centre.

If you do not do so, this may cause a fire or an explosion.

Comply with all the safety regulations and warnings related to the use of mobile devices when driving a vehicle.

When driving, your main responsibility is to control the vehicle safely. If the law does not allow mobile phone use when driving, do not use the mobile device. For your and others' safety use your common

sense and remember the following advice:

- Get to know the device and its operating functions, like speed dialing and recall system. These functions allow the time necessary to make and receive calls to be reduced.
- Put the device in a place where it is easy to reach. Make sure that you can access the wireless device without taking your eyes off the road. If you receive a telephone call at an inconvenient time, let voice-mail answer it.
- Stop phone calls when there is heavy traffic or when there are adverse climate conditions. Rain, sleet, snow, ice and heavy traffic can be very dangerous.
- Do not jot down or look for telephone numbers. Jotting down a task or looking at your calendar may distract you from your main responsibility, which is to drive safely.
- Dial carefully and assess the state of the traffic. Make phone calls when you are not moving or before hitting traffic. Try to schedule phone calls when the car is parked.
- Do not have very stressful or emotional phone calls that may distract you. Tell the person that you are speaking to that you are driving and end any conversations that may take away your attention from the road.

Correct use and maintenance of the mobile device.

Keep the device dry.

- Humidity and liquids may damage the parts or the electronic circuits of the device.
- Do not turn on the device if it is wet. If it is already turned on, turn it off and take the battery out immediately (if you cannot turn it off or take the battery out, just leave it as it is). After this, dry the device with a towel and take it to the service centre.
- Liquids will change the colour of the label which indicates the damage caused by the water inside the device. The damage caused by the water in the device may cancel the manufacturer's warranty.

Place the device only on flat surfaces.

If it drops, the device may get damaged.

Do not store the device in very hot or cold places. It is recommended that you use the device at temperatures between 5° and 35°.

- Do not store the device in places with very high temperatures, such as inside a car in the summer. If you do so, you may cause the screen to malfunction, the device may get damaged or the battery may explode.
- Do not expose the device to direct sunlight for long periods of time (for example, on the dashboard of a car).
- Store the battery at temperatures between 0° and 45°.

Do not store the device with metal objects, such as coins, keys and necklaces.

- The device may get scratches or stop working properly.
- If the battery terminals come into contact with metal objects, a fire may occur.

Do not store the device near magnetic fields.

- It is possible for the device to start malfunctioning and for the battery to lose power due to being exposed to these fields.
- Cards with magnetic stripe, such as credit cards, telephone cards, travel passes may get damaged due to the magnetic fields.

If the device overheats, stop using it and its applications for a while.

Prolonged skin exposure to a hot device may cause symptoms of burning with low temperature, such as red spots and pigmentation.

Do not use the device if the back cover is not in place.

The battery may come out of the device, which can cause damage or malfunctioning.

If the device has a lamp or a camera flash, do not use it near people's or animal's eyes.

This may cause a temporary loss of vision or damage the eyes.

Be careful when exposing yourself to intermittent light.

- When you use the device, leave some lights turned on in the bedroom and do not have the screen too close to your eyes.

- Convulsions or fainting may occur due to exposure to intermittent light when looking at videos or playing games with intermittent lights for prolonged periods of time. If you feel unwell, stop using the device immediately.
- If anyone close to you suffered from convulsions or fainting when using a similar device, visit a doctor before using the device.
- If you feel discomfort, such as muscle cramps or you feel disoriented, stop using the device immediately and visit a doctor.
- To avoid eye fatigue, have frequent breaks when using the device.

Reduce the risk of injury caused by repetitive movements.

When you carry out repeated actions, such as pressing keys, drawing characters on the touch screen or playing a game, you may feel discomfort in your hands, neck, shoulders or other parts of the body. When you use the device during prolonged periods of time, hold it with relaxed hands, touch the keys lightly and rest frequently. If you continue feeling discomfort during or after taking these steps, stop using the device and visit a doctor.

When you use earphones, protect your hearing and your ears.



- Excessive exposure to loud sounds can cause damage to hearing.
- Exposure to loud sounds while you are walking may distract you and cause an accident.
- Always lower the sound before connecting the earphones to an audio source and use the minimum amount of volume necessary to listen to music or have a conversation.
- In dry environments, static electricity may accumulate in the earphones. Avoid using earphones in dry environments or touch metal objects to discharge the static electricity before connecting the earphones to the device.
- Do not use an earphone while you are driving or riding a vehicle. If you do so you may get distracted and cause an accident or you may be subject to legal action, depending on the area where you are driving.

Use the device with caution while you are walking or moving.

- Always pay attention to what is happening around you to avoid physical injury to yourself and others.
- Make sure the earphone cord does not get entangled around your arms or nearby objects.

Do not take devices in your front pockets or round your waist.

You may get injured or damage the device if it falls.

Do not paint your device or put any stickers on it.

- Paint and stickers can obstruct the mobile parts and stop the device from working properly.
- If you are allergic to paint or to the metal parts of the device, you may get a stinging feeling, eczema or swelling. If this happens, stop using the device and visit a doctor.

Do not use the device if the screen is cracked or broken.

The broken glass can cause hand and face injuries. Take the device to an authorized service centre to get it repaired.

Install the mobile devices and the equipment with caution.

- Make sure that the whole mobile device or related equipment that is installed in your vehicle is assembled safely.
- Avoid placing the device and the accessories where the airbag is or next to it. Any wireless equipment installed incorrectly can cause serious injuries when the airbags inflate quickly.

Do not allow the product to fall or to be subject to strong impacts.

- The device may get damaged or malfunction.
- If you bend or deform it the device may get damaged and its parts may malfunction.

Guarantee of the maximum duration of the battery and charger.

- Avoid charging the device for over a week, because overcharging can reduce the battery's service life.
- With time, the device will run out of battery (even when it is not being used) and you will need to recharge it to use it again.
- Disconnect the charger from the power sources when it is not being used.

- Use the battery only for the purpose for which it was designed.
- If you do not use the battery for a long time, you may reduce its service life and performance. You may also cause the malfunctioning or explosion of the battery or a fire.
- Follow all the instructions in this manual to guarantee the longest service life possible for your device and battery. Any damage or operating problems caused by not complying with the warnings and instructions may cancel the manufacturer's warranty.
- With time, the device may wear out. Some parts and repairs are covered under the warranty during the validity period; however, the damages or deterioration caused by the use of accessories not approved by the brand are not covered.

Take the following information into account when using the device.

- Use it in a vertical position, as you would a traditional telephone.
- Speak directly into the microphone.
- Do not cover the antenna area with your hands or other objects.

This may cause connection problems or cause the battery to run down.

Do not unassembled, change or repair the device.

- Any alteration or change to the device may cancel the manufacturer's warranty. If you need to repair the device, take it to an authorized service centre.
- Do not disassemble or make holes in the battery, this may cause an explosion or a fire.
- Turn off the device before removing the battery. If you remove the battery while the device is still turned on, this may cause malfunctioning.

Take the following information into account when cleaning the device.

- Use a towel or a rubber cloth to clean the device and the charger.
- Clean the battery terminals with cotton or with a towel.
- Do not use chemical substances or detergents. If you do so, you

may cause discoloration or corrosion of the outside part of the device or you may cause an electric discharge or a fire.

Do not use it for any other purpose other than the one it was designed for.

The device may malfunction.

When you use the device in public, try not to disturb others.

Only allow qualified professionals to carry out the maintenance of your device.

It is possible for damages to occur and the manufacturer's warranty is cancelled if you allow non qualified personnel to carry out the maintenance of the device.

Be careful when handling SIM cards, memory cards or cables.

- When inserting a card or connecting a cable to the device, make sure the card is inserted correctly or that the cable is connected on the right side.
- Do not take the card out when the device is transferring information or it has access to it, because you may lose data and damage the card or the device.
- Protect the cards from strong discharges, static electricity and noise generated from other electronic devices.
- Do not touch the contacts or the gold terminals with your fingers or with metal objects. If the card is dirty clean it with a soft cloth.
- If you insert a card or connect a cable forcefully or incorrectly you may cause damage to the multifunctional socket or other parts of the device.

Make sure you have access to emergency services.

It is possible that in some areas or circumstances you may not be able to make emergency phone calls. Before travelling to remote areas or developing countries, plan an alternative form of communicating with the emergency services.

Protect your personal data and avoid confidential information from being spread or used incorrectly.

- When you use the device, make sure you make back-up copies of important data. Zopo will not be held responsible for any loss of

data.

- When you dispose of the device, make a back-up copy of all the data and after re-establish the device to avoid personal information from being used inappropriately.
- Read the licenses screen carefully when you download applications. Be especially careful with applications that have access to various functions or a significant amount of your personal information.
- Control your accounts frequently to avoid any suspicious or non-authorized use. If you find any indication of your personal information not being used appropriately, contact your services supplier to delete or change the information in your account.
- If you lose the device or it is stolen, change the passwords of your accounts to protect your personal information.
- Avoid using applications from unknown sources and block the device with a pattern, a password or a PIN.

Do not distribute material protected with copyright.

Do not distribute material protected with copyright without the authorization of the content owners. If you do so, you may violate copyright laws. The manufacturer will not be held responsible for any legal problem caused by illegal use of material protected by the user.

Malware and virus

Follow these suggestions to protect the device against malware and virus. If you do not do so, you may cause damages or loss of data that may not be covered under the warranty.

- Do not download unknown applications.
- Do not use unreliable websites.
- Delete any suspicious text messages or emails from unknown senders.
- Create a password and change it regularly.
- Deactivate the wireless functions, such as Bluetooth, when you are not using them.
- If the device behaves strangely, execute an antivirus program to detect a possible infection.

- Execute an antivirus program on the device before starting applications and files that you just downloaded.
- Install anti-virus programs on your computer and execute them regularly to detect any possible infections.
- Do not edit the registration adjustments or change the device's operating system.

Information about the certification of the Specific Absorption Rate (SAR).

THIS DEVICE FOLLOWS INTERNATIONAL STANDARDS OF EXPOSURE TO RADIO WAVES.

Your mobile device is a radio transmitter and receiver. It was designed to not exceed the limits of exposure to radio waves (electromagnetic fields of radio frequency) recommended by international standards. The standards were developed by an independent scientific organization (ICNIRP) and include a substantial safety margin designed to ensure the safety of all people, regardless of their age or state of health.

The exposure to radio wave standards use a measurement unit known as the Specific Absorption Rate, SAR. The SAR limit for mobile devices is 2 W/Kg. The SAR tests are carried out using standard operation positions with the device transmitting at its maximum certified energy level in all frequency bands. The highest SAR amounts under the ICNIRP standards for this device model are:

Maximum SAR for this model and conditions under which it registered

SAR for positions near the head.	0.422 W/kg
SAR for positions near the body.	0.733 W/Kg

During the use, the real SAR values for this device are usually a lot lower from the values indicated previously. This is due to maximizing the system's efficiency and to minimize the interference with the network, the operation capacity of your mobile device reduces automatically when the maximum power is not needed for the call. The lower the amount of energy leaving the device, the lower the SAR amount will be.

A SAR test was carried out with the device on the body with a

distance of 1.5 cm. To comply with the radio frequency exposure requirements, while using the device on the body, the device shall have to be at least 1.5 cm away from the body.

Some organizations, like the World Health Organization or the Food and Drug Administration of the United States suggest that if users want to reduce exposure, they can use a hands free accessory to main the wireless device far away from the head and body when in use, or reduce the amount of time spent using the device.

Correct disposal of this product.



(Electronic device waste)

(This applies in countries where recollection systems happen separately).

The presence of this symbol on the product, accessories or information material indicates that neither the product nor its electronic accessories (such as, the charger, helmets, USB cable) should be disposed of with other household waste.

To avoid any possible damage to the environment or human health caused by uncontrolled disposal of waste, separate these products from other waste and recycle them. This way, you are promoting the sustainable reuse of material resources.

Individual users can contact the establishment where they purchased the product or the relevant local authorities to get information about where and when they can take it in order to submit it to ecological and safe recycling.

Business users can contact their supplier and check the purchase contract conditions. This product and its electronic accessories should not be disposed of with other commercial waste.

Correct disposal of this product's batteries



(This applies in countries where recollection systems happen separately).

The presence of this mark on the batteries, manual or product packaging indicates that when the service life of the batteries has ended they should not be

disposed of with other household waste. The chemical symbols Hg, Cd and Pb indicate that the battery has mercury, cadmium or lead at levels a lot higher than the reference values admitted by the 2006/6 Directive of the European Union.

If the batteries are not disposed of correctly, these substances may cause personal injury or damage the environment.

To protect natural resources and promote recycling, separate the batteries from other waste and recycle them through the free collection service in your area.

Exemption from responsibility clause

Part of the content and services to which you obtain access through this device belong to third parties and are protected under copyright, patent, registered trademark and/or other intellectual property laws. This content and services are only for personal use and not commercial use. It is possible that the content or the services cannot be used if not authorized by the content owner or the supplier of the services. Without prejudice to the aforementioned information, except when expressly authorized by the content owner or service supplier, you cannot change, copy, reedit, charge, publish, transmit, translate, sell, create derivative works, explore or distribute in any way or by any means the content or the services shown through this device.

"THE CONTENT AND THE SERVICES OF THIRD PARTIES ARE PROVIDED "AS IS". Zopo DOES NOT GUARANTEE THE CONTENT OR THE SERVICES PROVIDED, EITHER EXPRESSLY OR IMPLICITLY, FOR NO PURPOSE. Zopo EXPRESSLY RENOUNCES ANY IMPLICIT GUARANTEES, INCLUDING BUT NOT LIMITED TO, MERCHANTABILITY OR SUITABILITY GUARANTEES FOR A PURPOSE IN PARTICULAR. Zopo DOES NOT GUARANTEE THE VERACITY, VALIDITY, REPRODUCTION, LEGALITY OR INTEGRITY OF ANY TYPE OF CONTENT OR SERVICE PROVIDED THROUGH THIS DEVICE AND UNDER NO CIRCUMSTANCES, INCLUDING NEGLIGENCE, WILL Zopo BE HELD RESPONSIBLE. BOTH IN TERMS OF CONTRACT OR PREJUDICE TO ANY DIRECT OR INDIRECT, ACCIDENTAL, SPECIAL OR CONSEQUENTIAL DAMAGES, LAWYERS' FEES, EXPENSES OR ANY OTHER TYPE OF DAMAGE FROM OR IN RELATION TO ANY TYPE OF INFORMATION INCLUDED IN OR AS A RESULT OF THE USE

OF ANY TYPE OF CONTENT OR SERVICE BY YOURSELF OR A THIRD PARTY, THE POSSIBILITY OF THE REFERRED DAMAGES IS KNOWN."

The services of third parties may cease or be interrupted at any time and Zopo does not carry out representations or guarantees in relation to the availability of content or service for any period of time. The content and services are transmitted by third parties through networks and transmission locations over which Zopo has no control. Without limiting the generality of this clause, Zopo expressly renounces any responsibility for any interruption or suspension of content or service provided through this device.

Zopo is not responsible for customer service regarding content and services. Any question or request for service regarding content or services should be sent directly to the services and content suppliers.

Declaration Of Conformity

We the Shenzhen ZOPO Communication Equipment Co.Ltd.

Address: Floor 23, Haowei Technology Mansion, Keji south eighth Road, Gaoxin Sci-Tech. Park(South Zone) Shenzhen, China

Product: MOBILE PHONE

Model No. : ZP330,

Trade Mark: ZOPO

Here by declare that the ZOPO MOBILE PHONE complies with the standards and provisions of the Directives:

Directive (2011/65/EU)-ROHS

Directive (1999/5/EC)- R&TTE

In addition to the following harmonized standards:

EN60950-1:2006+A11:2009+A1:2010+A12:2011+A2:2013

EN50332-1:2000, EN50332-2:2003, EN62471:2008, EN50360:2001+AC:2006+A1:2012, EN62209-1:2006, EN62209-2:2010, EN62479:2010, EN50566:2013+AC:2014, EN301 489-1 V1.9.2, EN301 489-3 V1.6.1, EN301 489-7 V1.3.1, EN301 489-17 V2.2.1, EN301 489-24 V1.5.1, EN300 440-1 V1.6.1, EN300 440-2 V1.4.1, EN301 511 V9.0.2, EN301 908-1 V6.2.1, EN301 908-2 V6.2.1, EN301 908-13 V6.2.1, EN300 328 V1.8.1. The procedure for the declaration of conformity, set out in Article 10.5 of R&TTE Directive 1999/5/EC, was conducted under the supervision of the following organization:

PHOENIX TESLAB GmbH, Königswinkel 10

D-32825 Blomberg, Germany,

www.phoenix-testlab.de

Phone: + 49(0)5235-9500-24

Fax: + 49(0)5235-9500-28

CE0700

The maximum SAR value tested on this device when used in its normal position at the head is 0.422W/kg and 0.733W/kg when used close to the body, at a minimum distance at 15mm.

Note: For use at the body, please keep a distance of 15 mm between the appliance and your body.

Kevin Xu
CEO

26/06/2015

ESPAÑOL

Download the entire manual at: www.zopomobile.com/download/

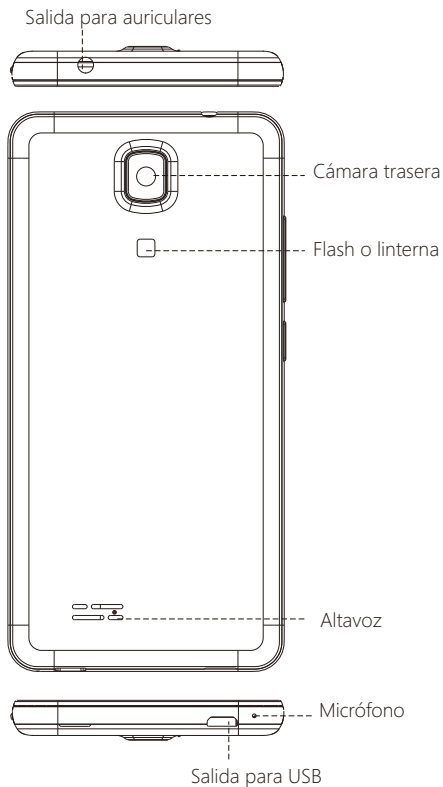
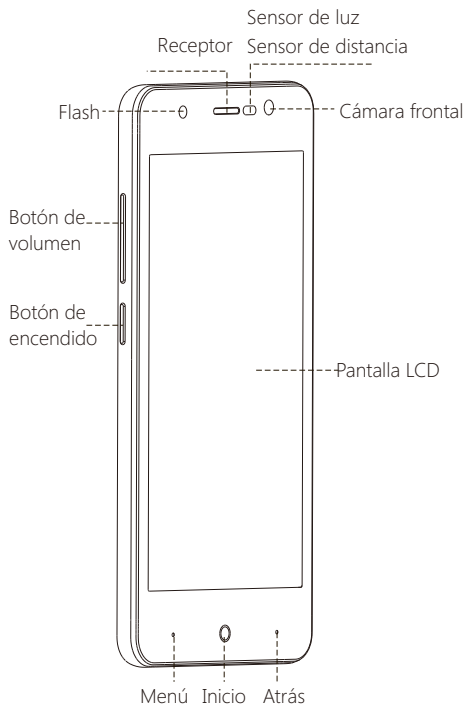

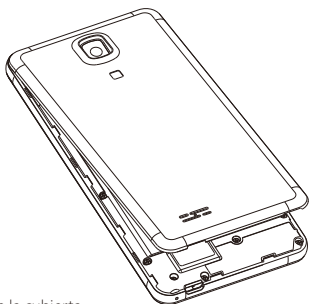

Abra la hendidura de la cubierta
Tire ligeramente de la fisura de la cubierta

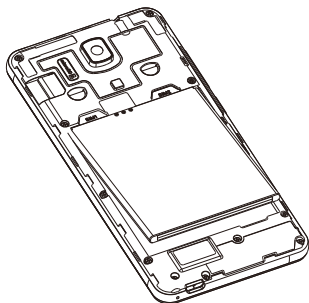

Atención: De acuerdo a las instrucciones, deberá insertar o extraer la batería lo antes posible para evitar daños innecesarios a la estructura o a la batería.

Inserte la batería

Coloque la parte metálica de la batería dentro del contacto y luego presione ligeramente la batería hacia dentro.

Encendido

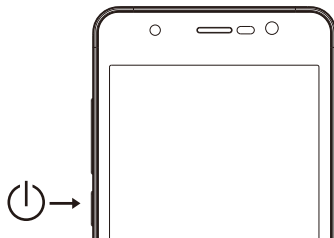

1. Presione el botón de encendido  hasta que la pantalla se encienda.
2. Por favor espere unos segundos para que se encienda.

Desbloquear y bloquear pantalla

Desbloquear

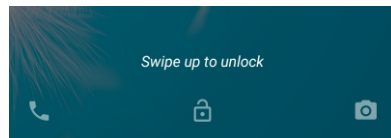

Presione  el botón de encendido rápidamente y deslice hacia arriba para desbloquear.

Bloquear

Presione el botón de encendido  en cualquier interfaz y el móvil entrará en modo de reposo.

Teclado



- Tecla de menú : Entra a configuración rápida
- Tecla de inicio : Entrar a escritorio
- Tecla de retroceso : Vuelve al último menú

Escritorio



Desbloquea el escritorio. Presione el icono para abrir opciones de fondo de pantalla y abrir archivos. Además, si desliza el escritorio, podrá obtener más aplicaciones.

Menú de aplicaciones

Usted podrá acceder al menú de aplicaciones desde la fecha de inicio. Después de desbloquear la pantalla, presione

Inicio de aplicaciones

En el menú de aplicaciones, presione la aplicación que usted desee.

Marcado

Presione , para buscar a través de la lista de contactos o para agregar un número telefónico, luego presione de nuevo para llamar. Si usted quiere eliminar el número telefónico, por favor presione

Terminar llamada

Presione durante la llamada.

Mensajes

Enviar mensaje

1. Presione para entrar al menú de mensajes.
2. Presione para crear un nuevo mensaje.
3. Presione para añadir uno o más contactos.
4. Presione para añadir textos o insertar imágenes, videos, etc.
5. Presione cuando haya terminado de enviar un mensaje.

La WEEE marcada en este producto (ver a la derecha) o en su documentación, indica que el producto no debe desecharse con la basura doméstica. Así evitar posibles daños a la salud humana y/o el medio ambiente, este producto debe ser desechado en un proceso de reciclaje aprobado y ambientalmente seguro. Para mayor información sobre cómo desechar el producto correctamente, póngase en contacto con el proveedor del producto, o la autoridad local responsable de la eliminación de residuos en su área.



Teléfonos Zopo Mobile funcionan en muchos países de todo el mundo y en todos los países de la UE.

Austria	Bélgica	Bulgaria	Croacia
Chipre	República Checa	Dinamarca	Estonia
Finlandia	Francia	Alemania	Grecia
Hungría	Irlanda	Italia	Letonia
Lituania	Luxemburgo	Malta	Países Bajos
Polonia	Portugal	Rumania	Eslovaquia
Eslovenia	España	Suecia	Reino Unido

GARANTÍA EUROPEA

1. General

La presente garantía se otorga sin perjuicio y además de los derechos reconocidos al consumidor frente al vendedor por el Real Decreto Legislativo 1/2007 de 16 de noviembre por el que se aprueba el texto refundido de la Ley General para la Defensa de Consumidores y Usuarios (la "LCU") y demás legislación complementaria. Por lo tanto, no se excluyen, ni limitan los derechos legales reconocidos al consumidor en virtud de la legislación autonómica, nacional o europea aplicable.

La presente garantía será válida en todos los Estados Miembros de la Unión Europea con las limitaciones que correspondan legalmente en el país en que se pretenda ejercitar de conformidad con su normativa de aplicación.

Sin perjuicio de lo anterior, Zopo respetará los derechos y limitaciones en materia de garantía de producto que correspondan legalmente en cada uno de los estados enumerados en el Anexo de conformidad con su normativa de aplicación para cualquier producto siempre que el mismo esté destinado al mercado de la UE y fuera adquirido y usado por un consumidor o usuario dentro del EEE.

2. Garantía Legal

Este producto Zopo está garantizado por un plazo de dos (2) años a partir de la fecha de entrega y/o compra. Durante dicho plazo, Zopo responderá de las faltas de conformidad del producto con el contrato de acuerdo con lo dispuesto en la LCU, lo que dará derecho al consumidor a solicitar la reparación o sustitución del producto, salvo que una de estas dos opciones resulte objetivamente imposible o desproporcionada.

En este sentido, se considerará desproporcionada la forma de saneamiento, es decir, la reparación o sustitución, cuando ésta imponga al vendedor costes que no sean razonables. Para determinar esto, se tendrá en cuenta lo siguiente: (i) el valor del producto si no hubiera falta de conformidad; (ii) la relevancia de la falta de conformidad; y (iii) si la forma de saneamiento alternativa se pudiese realizar sin inconvenientes mayores para el consumidor y

usuario.

Para determinar si los costes no son razonables, los gastos correspondientes a una forma de saneamiento deben ser, además, considerablemente más elevados que los gastos correspondientes a la otra forma de saneamiento.

Adicionalmente, el consumidor podrá optar entre solicitar la rebaja del precio o la resolución del contrato, cuando no pudiera exigir la reparación o la sustitución y en los casos en que éstas no se hubieran llevado a cabo en plazo razonable o si mayores inconvenientes para el consumidor y usuario. No obstante, la resolución no procederá cuando la falta de conformidad sea de escasa importancia.

Tanto la reparación como la sustitución del producto como consecuencia de la falta de conformidad del producto serán gratuitas para el consumidor y usuario, incluyendo mano de obra y materiales.

En todo caso, las reparaciones en garantía deben ser efectuadas por Servicio de Asistencia Técnica Oficial de Zopo o distribuidores autorizados.

3. Condiciones para el ejercicio de la Garantía

Para ejercer tanto la garantía legal como la garantía comercial, es indispensable presentar justificación documental que acredite la fecha de entrega y/o compra del producto, ya sea la factura, ticket de compra, albarán de entrega o tarjeta de garantía sellada y fechada. No se aceptarán aquellos documentos que hayan sido manipulados o falsificados.

El consumidor deberá ponerse en contacto con el Servicio de Atención al Cliente de Zopo accediendo a la página web apartado soporte, donde se le informará del proceso a seguir. En ese momento, el consumidor deberá proporcionar una descripción clara de la avería o de la falta de conformidad del producto con el contrato.

En todo caso, las reparaciones en garantía deberán ser efectuadas por Servicios de Asistencia Técnica Oficial de Zopo o distribuidores autorizados para que Zopo responda por la garantía legal y/o la garantía comercial.

4. Exclusiones

La garantía no prevé, ni incluye las revisiones periódicas, de mantenimiento o la instalación del producto.

Además, no podrá entenderse que existe falta de conformidad del producto con el contrato y, por lo tanto, éste no estará cubierto ni por la garantía legal, ni por la comercial cuando:

- la falta de conformidad corresponda a una discrepancia con las normas de seguridad o técnicas locales o nacionales de un país distinto al cual originalmente fue diseñado y producido;
- dicho producto o cualquiera de sus identificativos (número de serie, etc) hayan sido, total o parcialmente, abiertos, montados, desmontados, manipulados y/o reparados por persona ajena a los Servicios de Asistencia Técnica Oficial o distribuidores autorizados de Zopo
- la falta de conformidad sea consecuencia de una instalación incorrecta (salvo que la instalación haya sido realizada por el vendedor autorizado de Zopo o bajo su responsabilidad, o por el consumidor siguiendo las instrucciones de instalación de Zopo) o de un uso abusivo o indebido del producto, incluyéndose, a título enunciativo y no limitativo, un uso que no se ajuste a las finalidades normales del producto o que no sea acorde con las instrucciones de uso y mantenimiento y definidas por Zopo;
- la falta de conformidad haya sido causada por un virus informático, una acción o una manipulación de contraseñas, una instalación, manipulación o reinstalación de software, etc;
- la falta de conformidad se deba al uso de accesorios, cargadores o consumibles que no sean originales de Zopo y diseñados para el producto;
- la falta de conformidad se deba al uso de cualquier software o aplicación de terceros que modifique, altere o adapte el software aprobado y/o incluido en el producto por Zopo;
- la falta de conformidad sea consecuencia de la descarga o el uso de servicios multimedia de terceros y/o contenidos de terceros disponibles o accesibles a través del producto;
- se produzcan daños en o por la batería cuya causa sea una sobrecarga de la misma;

• haya rotura de cualquiera de los sellos de la carcasa o celdas de la batería, o bien, indicios evidentes de manipulación en los mismos; y/o

• los daños que se produjeran en el producto fueran causados por cualquier causa de fuerza mayor o caso fortuito, en especial, por rayos, agua, fuego, aplicación del voltaje incorrecto, ventilación incorrecta o cualquier otra causa no atribuible a la fabricación y al diseño del mismo.

Zopo no será responsable, bajo ningún concepto, por la pérdida de cualesquiera datos almacenados en el producto. El consumidor será responsable por las copias de seguridad y la protección de sus datos frente a pérdidas, daños y destrucción de los mismos.

Ninguna de las garantías aquí recogidas cubre la sustitución de piezas, debido al desgaste o rotura de mecanismos, gomas, carcasas y/o plásticos, así como los deterioros estéticos, debidos al uso normal del producto, a efectos aclarativos, la pantalla pierde el brillo con el uso del propio producto. Del mismo modo, las garantías no cubren ningún tipo de daño producido durante el transporte del producto (incluyendo, a título enunciativo y no limitativo, daños estéticos, golpes, rayas, arañazos, manchas, abolladuras, etc), en cuyo caso serán de aplicación las disposiciones recogidas en las condiciones generales de contratación de Zopo que sean aplicables.

Para más información visite www.zopomobile.com También puede ponerse en contacto con:

SHENZHEN ZOPO COMMUNICATION EQUIPMENT CO. LTD.

23F Haowei Technology Building, Keji S. 8th Rd.

Shenzhen, CHINA 518057

SAFETY AND PRECAUTION WARNINGS

SAR

www.sar-tick.com

Este producto se ajusta a los límites nacionales de SAR de 2,0W/Kg. Los valores máximos específicos de SAR figuran en la sección de información de esta guía.

Cuando sostenga el producto o lo utilice sobre

el cuerpo, mantenga una distancia de 1,5 cm del cuerpo para asegurar el cumplimiento con los requisitos de exposición a radiofrecuencia.

Este dispositivo ofrece servicios de comunicación y entretenimiento bajo los altos estándares y la experiencia tecnológica de Zopo.

- El contenido puede diferir del producto final del software proporcionado por los proveedores de servicios o transmisores y se encuentra sujeto a cambio sin previo aviso.
- Los elementos que vienen con el dispositivo y cualquier accesorio disponible pueden variar según la región o el proveedor de servicios.
- Los elementos suministrados están diseñados sólo para este dispositivo y podrían no ser compatibles con otros.
- Podrá comprar accesorios adicionales en su distribuidor local de Zopo. Asegúrese de que sean compatibles con el dispositivo antes de comprarlos.
- Otros accesorios podrían no ser compatibles con el dispositivo.
- Zopo no se hace responsable de los problemas de rendimiento o la alteración del software del sistema operativo. El intento de personalizar el sistema operativo puede provocar que el dispositivo o las aplicaciones funcionen de forma incorrecta.

Iconos instructivos



Advertencia: Situaciones que pueden provocarle lesiones a usted o a otras personas.



Precaución: Situaciones que pueden provocar daños al dispositivo o a otros equipos.



Nota: Notas, consejos de uso o información adicional

Copyright

Copyright © 2016 Shenzhen Zopo Communications Equipment Co. Ltd.

Esta guía se encuentra protegida por las leyes internacionales de derechos de autor.

No está permitido reproducir, distribuir, traducir o transmitir ninguna parte de esta guía de ningún modo o por ningún medio, ya sea electrónico o mecánico, incluyendo fotocopias, grabaciones o almacenamiento en cualquier sistema de almacenamiento y recuperación de información, sin el permiso previo por escrito de Shenzhen Zopo Communications Equipment Co. Ltd.

Información sobre seguridad

Esta sección contiene información sobre seguridad para dispositivos móviles. Algunos de los contenidos podrían no aplicarse a su dispositivo. A fin de evitar lesiones a usted mismo y a otras personas o daños al dispositivo, lea la información sobre seguridad del dispositivo antes de utilizarlo.



Advertencia

En caso de no cumplir con estas normas y advertencias de seguridad, el usuario podría sufrir lesiones graves o muerte.

No utilice cables de alimentación o conectores dañados ni enchufes sueltos

Las conexiones inseguras pueden provocar una descarga eléctrica o incendio

No toque el cable de alimentación con las manos mojadas ni tire del cable para desconectar el cargador

Si lo hace, podría resultar electrocutado.

No doble ni dañe el cable de alimentación

Si lo hace, podría provocar una descarga eléctrica

No cause un cortocircuito en el cargador ni en el dispositivo

Si lo hace, podría provocar una descarga eléctrica, o el dispositivo podría no funcionar correctamente.

Use baterías, cargadores, accesorios y suministros aprobados por el fabricante

- El uso de baterías o cargadores genéricos puede acortar la vida útil del dispositivo o provocar el funcionamiento incorrecto. También puede provocar un incendio o la explosión de la batería.

- Use sólo baterías y cargadores aprobados por Zopo, específicamente diseñados para el dispositivo. Las baterías y cargadores no compatibles pueden causarles lesiones físicas graves o dañar el dispositivo.

- Zopo no se hace responsable de la seguridad del usuario en casos en que se utilicen accesorios o suministros que no estén aprobados por la marca.

No golpee ni deje caer el cargador o el dispositivo

Manipule y deseche el dispositivo y el cargador con precaución

- Nunca arroje la batería o el dispositivo al fuego. No coloque nunca la batería o el dispositivo sobre aparatos de calor, como hornos, microondas, estufas o radiadores. Si se sobrecalienta, el dispositivo podría explotar. Siga todas las normas locales para desechar la batería o el dispositivo usados.

- Nunca aplaste ni perforo el dispositivo

- Evite exponer el dispositivo a presiones externas altas, ya que puede producirse un cortocircuito interno y sobrecalentamiento.

Proteja el dispositivo, la batería y el cargador para evitar que se dañen

- Evite exponer el dispositivo y la batería a temperaturas muy altas o muy bajas.

- Las temperaturas extremas pueden dañar el dispositivo y reducir la capacidad de carga y la duración del dispositivo y la batería.

- Evite que la batería entre en contacto con objetos metálicos, ya que esto puede crear una conexión entre los terminales positivo y negativo de la batería y dañarla de forma permanente o temporal.

- Nunca utilice cargadores ni baterías dañados.

No guarde el dispositivo en calefactores, microondas, equipamientos de cocina caliente ni contenedores de alta presión, ni cerca de ellos.

- La batería puede presentar fugas

- El dispositivo puede sobrecalentarse y producir un incendio.

No utilice ni guarde el dispositivo en zonas con altas

concentraciones de polvo o materiales transportados por el aire

El polvo o los materiales extraños pueden provocar el mal funcionamiento del dispositivo y pueden resultar en un incendio o una descarga eléctrica.

Información sobre seguridad

No muerda ni chupe el dispositivo ni la batería

- Esto puede dañar el dispositivo o causar una explosión o un incendio
- Los niños o animales pueden ahogarse con las piezas pequeñas
- Cuando sean niños los que utilicen el dispositivo, asegúrese de que lo hagan correctamente.

No introduzca el dispositivo o los accesorios suministrados en sus ojos, oídos o boca

Si lo hace podría ahogarse o sufrir lesiones serias.

No manipule baterías de iones de litio dañadas o que presenten fugas

Para desechar la batería de iones de litio de la manera más segura, comuníquese con el centro de servicio autorizado más próximo.



Precaución

En caso de no cumplir con estas normas y advertencias de precaución, el usuario podría sufrir lesiones o provocar daños materiales

No utilice el dispositivo cerca de otros dispositivos electrónicos

- La mayoría de los dispositivos electrónicos utilizan señales de radiofrecuencia. El dispositivo puede interferir con otros dispositivos electrónicos.
- Si utiliza una conexión de datos LTE, podría provocar la interferencia con otros dispositivos, tales como equipos de audio y teléfonos.

No utilice el dispositivo en un hospital, en un avión o en automóvil que pudiese sufrir interferencias causadas por

radiofrecuencia.

- Si es posible, evite usar el dispositivo a una distancia inferior a 15 cm de un marcapasos, ya que el dispositivo puede interferir con él.
- Para minimizar la posible interferencia con un marcapasos, utilice el dispositivo sólo del lado opuesto del cuerpo respecto de la posición del marcapasos.
- Si utiliza equipos médicos, comuníquese con el fabricante de los equipos antes de utilizar el dispositivo, a fin de determinar si el equipo se verá afectado por la radiofrecuencia emitida por el dispositivo.
- Si se utilizan dispositivos electrónicos en un avión, estos pueden interferir con los instrumentos electrónicos de navegación. Asegúrese de que el dispositivo se encuentre apagado durante los procedimientos de despegue y aterrizaje. Después del despegue, podrá utilizar el dispositivo en modo avión, siempre y cuando se lo permita el personal del avión.
- Los dispositivos electrónicos de su automóvil pueden funcionar de forma incorrecta a causa de la interferencia de radio del dispositivo.

Comuníquese con el fabricante para obtener más información.

No exponga el dispositivo al humo o a emanaciones pesadas Si lo hace, podría dañar la parte externa del dispositivo o provocar su mal funcionamiento.

Si utiliza audífonos, comuníquese con el fabricante para obtener información a cerca de la interferencia de radio

La radiofrecuencia que el dispositivo emite puede interferir con algunos audífonos. Antes de utilizar el dispositivo, comuníquese con el fabricante a fin de determinar si el audífono se verá afectado por la radiofrecuencia emitida por el dispositivo.

No utilice el dispositivo cerca de otros dispositivos o aparatos que emitan frecuencia de radio, como sistemas de sonido o torres de radiotransmisión

Las frecuencias de radio pueden provocar el mal funcionamiento del dispositivo.

Apague el dispositivo en entornos potencialmente explosivos

- En entornos potencialmente explosivos, apague el dispositivo, en

lugar de quitarle la batería.

- Respete siempre las normas, las instrucciones y las señales de aviso en entornos potencialmente explosivos.
- No use el dispositivo en puntos de carga de combustible (gasolineras) ni cerca de combustibles o químicos o en áreas de demolición.
- No almacene ni lleve líquidos inflamables, gases o materiales explosivos en el mismo compartimiento en el que está el dispositivo, sus piezas o sus accesorios.

Si percibe que el dispositivo o la batería emiten olores o sonidos raros o si ve humo o líquidos salir del dispositivo o la batería, interrumpa el uso del dispositivo inmediatamente y llévelo a un Centro de servicios autorizado.

Si no lo hace, podría provocar un incendio o una explosión.

Cumpla con todas las advertencias y normas de seguridad relacionadas con el uso de dispositivos móviles, mientras conduce un vehículo.

Mientras conduce, su responsabilidad principal es controlar el vehículo de forma segura. Si la ley lo prohíbe, no utilice el dispositivo móvil mientras conduce. Por su seguridad y la de los demás, utilice su sentido común y recuerde los siguientes consejos:

- Conozca el dispositivo y sus funciones de practicidad, como la marcación rápida y la llamada. Estas funciones le permiten reducir el tiempo necesario para realizar o recibir llamadas con el dispositivo móvil.
- Coloque el dispositivo en un lugar de fácil alcance. Asegúrese de poder tener acceso al dispositivo inalámbrico sin quitar los ojos del camino. Si recibe una llamada en un momento inapropiado, deje que el buzón de voz conteste por usted.
- Interrumpa las llamadas en situaciones de tráfico denso o en condiciones meteorológicas adversas. La lluvia, el aguanieve, la nieve, el hielo o el tráfico denso pueden ser peligrosos.
- No anote ni busque números de teléfono. Anotar alguna tarea o mirar la agenda lo distrae de su responsabilidad principal que es conducir de forma segura.

- Marque prudentemente y evalúe el tráfico. Realice llamadas cuando no se esté desplazando o antes de incorporarse al tráfico. Intente programar las llamadas cuando el automóvil se encuentre estacionado.
- No mantenga conversaciones estresantes ni emotivas que puedan distraerle. Hágale saber a su interlocutor que está conduciendo y termine las conversaciones que puedan desviar su atención del camino.

Uso y mantenimiento correctos del dispositivo móvil

Mantenga el dispositivo seco

- La humedad y los líquidos pueden dañar las partes o los circuitos electrónicos del dispositivo.
- No encienda el dispositivo si está mojado. Si ya está encendido, apáguelo y quite inmediatamente la batería (si no puede apagarlo ni quitarle la batería, déjelo como está). Después, seque el dispositivo con una toalla y llévelo al centro de servicio.
- Los líquidos cambiarán el color de la etiqueta que indica el daño causado por el agua dentro del dispositivo. El daño causado por agua en el dispositivo puede anular la garantía del fabricante.

Guarde el dispositivo sólo sobre superficies planas

Si se cae, el dispositivo podría dañarse.

No guarde el dispositivo en áreas de calor o frío. Se recomienda utilizar el dispositivo en temperaturas de entre 5 °C y 35 °C

- No almacene el dispositivo en zonas de temperaturas muy elevadas, como por ejemplo dentro de un automóvil en verano. Si lo hace, podría provocar el mal funcionamiento de la pantalla, daños al dispositivo o la explosión de la batería.
- No exponga el dispositivo a la luz directa del sol durante largos períodos (por ejemplo, sobre el salpicadero de un automóvil).
- Guarde la batería a temperaturas de entre 0 °C y 45 °C

No guarde el dispositivo con objetos metálicos, tales como monedas, llaves y collares

- El dispositivo podría rayarse o funcionar de forma incorrecta

- Si los terminales de la batería entran en contacto con objetos metálicos, puede producirse un incendio

No guarde el dispositivo cerca de campos magnéticos

- Es posible que el dispositivo comience a funcionar mal y que se descargue la batería a causa de la exposición a estos.
- Las tarjetas con banda magnética, como tarjetas de crédito, tarjetas de teléfono, libretas de ahorros y pases de embarque, pueden dañarse a causa de los campos magnéticos.

Si el dispositivo se calienta, interrumpa el uso del dispositivo o las aplicaciones durante un tiempo

La exposición prolongada de la piel a un dispositivo caliente puede provocar síntomas de quemaduras con baja temperatura, como manchas rojas y pigmentación.

No utilice el dispositivo si la tapa posterior no está colocada

La batería podría salirse del dispositivo, lo cual podría provocar daños o el funcionamiento incorrecto

Si su dispositivo posee una lámpara o un flash para la cámara, no lo utilice cerca de los ojos de personas o mascotas

Puede producir una pérdida temporal de la visión o dañar los ojos.

Tenga cuidado al exponerse a luces intermitentes

- Cuando utilice el dispositivo, deje algunas luces encendidas en la habitación y no sostenga la pantalla demasiado cerca de los ojos.
- Pueden ocurrir convulsiones o desmayos debido a la exposición a luces intermitentes cuando se miran videos o se juegan juegos con luces intermitentes por períodos prolongados. Si siente algún malestar, deje de utilizar el dispositivo inmediatamente.
- Si cualquier persona cercana a usted ha sufrido convulsiones o desmayos al utilizar un dispositivo similar, consulte con un médico antes de utilizar el dispositivo.
- Si siente molestias, tales como calambres musculares, o si se siente desorientado, interrumpa el uso del dispositivo inmediatamente y consulte con un médico.
- Para evitar el cansancio de la vista, interrumpa el uso del dispositivo con frecuencia.

Reduzca el riesgo de lesiones por movimientos repetitivos

Cuando realiza repetidamente acciones, tales como pulsar teclas, dibujar caracteres en la pantalla táctil con los dedos o jugar, puede sentir ocasionalmente molestias en sus manos, cuello, hombros u otras partes del cuerpo. Cuando utilice el dispositivo durante lapsos prolongados, sosténgalo de forma relajada, pulse ligeramente las teclas y descanse frecuentemente. Si sigue sintiendo malestar durante o después de realizar estas acciones, deje de utilizar el dispositivo y consulte a un médico.

Cuando utilice auriculares, proteja su audición y sus oídos



- La exposición excesiva a sonidos fuertes puede ocasionar lesiones auditivas
- La exposición a sonidos altos mientras camina puede distraer su atención y provocar un accidente.
- Siempre baje el volumen antes de conectar los auriculares a una fuente de audio y use la configuración de volumen mínimo necesaria para escuchar música o una conversación.
- En ambientes secos, se puede acumular electricidad estática en los auriculares. Evite utilizar auriculares en ambientes secos o toque algún objeto metálico para descargar la electricidad estática antes de conectar los auriculares al dispositivo.
- No utilice un auricular mientras conduce o monta. Si lo hace, podría distraerse y provocar un accidente o podría incurrir en acciones ilegales, según su región.

Use el dispositivo con precaución mientras camina o se mueve

- Siempre preste atención a los alrededores para evitar provocar lesiones físicas a usted y a los demás
- Asegúrese de que el cable del auricular no se le enrede en los brazos o en objetos cercanos.

No traslade dispositivos en los bolsillos posteriores ni alrededor de su cintura

Podría lesionarse o dañar el dispositivo si se cae.

No pinte su dispositivo ni le coloque autoadhesivos

- La pintura y los autoadhesivos pueden obstruir las partes móviles y

evitar un funcionamiento adecuado

- Si es alérgico a la pintura o a las partes metálicas del dispositivo, podrá sufrir picazón, eccema o hinchazón en la piel. Si esto sucede, deje de utilizar el dispositivo y consulte a su médico.

No utilice el dispositivo si la pantalla está quebrada o rota

El vidrio roto puede causar lesiones en las manos y el rostro. Lleve el dispositivo a un centro de servicios autorizado para hacerlo reparar.

Instale los dispositivos móviles y el equipo con precaución

- Asegúrese de que todo dispositivo móvil o equipo relacionado que se instale en su vehículo esté montado de manera segura.
- Evite colocar el dispositivo y los accesorios en el área de despliegue del airbag o cerca de él. Los equipos inalámbricos instalados incorrectamente pueden provocar lesiones graves cuando los airbags se inflan rápidamente.

No permita que el producto se caiga ni lo someta a impactos fuertes

- El dispositivo podría dañarse o funcionar de forma incorrecta.
- Si lo dobla o deforma, el dispositivo puede dañarse y sus piezas pueden funcionar de forma incorrecta.

Garantice la máxima duración de la batería y el cargador

- Evite cargar el dispositivo por más de una semana, ya que la sobrecarga puede acortar la vida útil de la batería.
- Con el tiempo, el dispositivo sin usar se descarga y es necesario volver a cargarlo para usarlo.
- Desconecte el cargador de las fuentes de alimentación cuando no esté en uso.
- Use la batería sólo para los fines para los que fue diseñada.
- Si no utiliza la batería durante mucho tiempo, podría acortar su vida útil y su rendimiento. También podría provocar el funcionamiento incorrecto o la explosión de la batería, o un incendio.
- Siga todas las instrucciones de este manual para garantizar la mayor vida útil posible del dispositivo y la batería. Los daños o lo

fallos de funcionamiento provocados por la falta de cumplimiento con estas advertencias e instrucciones podrían anular la garantía del fabricante.

- Con el tiempo, el dispositivo puede desgastarse. Algunas piezas y reparaciones están cubiertas por la garantía dentro del período de validez, sin embargo los daños o el deterioro provocados por el uso de accesorios no aprobados no poseen cobertura.

Tenga en cuenta la siguiente información al utilizar el dispositivo

- Manténgalo en posición vertical, tal como lo haría con un teléfono tradicional.
- Hable directamente cerca del micrófono
- No cubra el área de la antena con las manos u otros objetos. Esto podría provocar problemas de conectividad o agotar la batería.

No desarme, modifique ni repare el dispositivo

- Cualquier cambio o modificación en el dispositivo puede anular la garantía del fabricante. Sin necesidad reparar el dispositivo, llévelo a un centro de servicios autorizado.
- No desarme ni perforo la batería, esto puede provocar una explosión o un incendio.
- Apague el dispositivo antes de retirar la batería. Si retira la batería mientras el dispositivo está encendido, podría provocar fallos en el funcionamiento.

Tenga en cuenta la siguiente información al limpiar el dispositivo

- Utilice una toalla o un paño de goma para limpiar el dispositivo o el cargador.
- Limpie los terminales de la batería con algodón o con una toalla
- No utilice sustancias químicas ni detergentes. Si lo hace, podría provocar la decoloración o la corrosión de la parte externa del dispositivo o podría provocar una descarga eléctrica o un incendio.

No lo utilice para ningún fin que no sea aquél para el que se lo diseñó

El dispositivo podría no funcionar correctamente.

Cuando utilice el dispositivo en público, trate de no molestar a

los demás

Permita que sólo personal cualificado realice el mantenimiento de su dispositivo

Es posible que se produzcan daños y se anule la garantía del fabricante si permite que personal no calificado realice el mantenimiento del dispositivo.

Tenga cuidado al manipular las tarjetas SIM, las tarjetas de memoria o los cables

- Al insertar una tarjeta o conectar un cable en el dispositivo, asegúrese de que la tarjeta esté insertada o el cable esté conectado del lado correcto.
- No extraiga la tarjeta mientras el dispositivo transfiere información o tiene acceso a ella, ya que podría perder datos y dañar la tarjeta o el dispositivo.
- Proteja las tarjetas de descargas fuertes, electricidad estática y ruido eléctrico provenientes de otros dispositivos.
- No toque los contactos o los terminales dorados con los dedos o con objetos metálicos. Si la tarjeta está sucia, límpiela con un paño suave.
- Si inserta una tarjeta o conecta un cable a la fuerza o en forma incorrecta podría provocar daños en la toma multifuncional u otras partes del dispositivo.

Asegúrese de tener acceso a los servicios de emergencia

Es posible que, en algunas áreas o circunstancia, no pueda efectuar llamadas de emergencia. Antes de viajar a zonas remotas o en vías de desarrollo, planifique un método alternativo para comunicarse con el personal de los servicios de emergencia.

Proteja sus datos personales y evite la divulgación o el uso incorrecto de información confidencial

- Cuando utilice el dispositivo, asegúrese de realizar copias de seguridad de los datos importantes. Zopo no se responsabiliza de la pérdida de ningún dato.
- Cuando deseeche el dispositivo, realice una copia de seguridad de todos los datos y, después, restablezca el dispositivo para evitar el

uso indebido de su información personal.

- Lea la pantalla de permisos cuidadosamente al descargar aplicaciones. Tenga particular cuidado con las aplicaciones que tienen acceso a varias funciones o a una cantidad importante de su información personal.
- Controle sus cuentas regularmente para descartar el uso sospechosos o no autorizado. Si encuentra algún signo de mal uso de su información personal, contacte a su proveedor de servicios para eliminar o cambiar la información de su cuenta.
- En caso de perder el dispositivo o que se lo roben, cambie las contraseñas de sus cuentas para proteger su información personal.
- Evite el uso de aplicaciones de fuentes desconocidas y bloquee el dispositivo con un patrón, una contraseña o un PIN.

No distribuya material protegido por derechos de autor

No distribuyas material protegido por las leyes de derecho de autor sin el permiso de los propietarios del contenido. Al hacer esto, podría violar las leyes de derechos de autor. El fabricante no será responsable de ningún problema legal provocado por el uso ilegal de material protegido por parte del usuario.

Malware y virus

Siga las siguientes sugerencias a fin de proteger el dispositivo contra malware y virus. Si no lo hace, podría provocar daños o la pérdida de datos, los cuales podrían no estar cubiertos por la garantía

- No descargue aplicaciones desconocidas.
- No entre en sitios Web poco fiables
- Elimine los mensajes de texto o de correo electrónico sospechosos de remitentes desconocidos.
- Establezca una contraseña y modifíquela con regularidad
- Desactive las funciones inalámbricas, tales como Bluetooth, cuando no las utilice.
- Si el dispositivo se comporta de modo extraño, ejecute un programa de antivirus para detectar una posible infección.
- Ejecute un programa de antivirus en el dispositivo antes de iniciar

aplicaciones y archivos que acaba de descargar.

- Instale programas de antivirus en su ordenador y ejecútelos con regularidad para detectar posibles infecciones.
- No edite los ajustes de registro ni modifique el sistema operativo del dispositivo.

Información sobre la certificación de la tasa de absorción específica (SAR, Specific Absorption Rate)

ESTE DISPOSITIVO CUMPLE CON LAS NORMAS INTERNACIONALES DE EXPOSICIÓN A ONDAS DE RADIO

Su dispositivo móvil es un transmisor y receptor de radio. Está diseñado para no exceder los límites de exposición a ondas de radios (campos electromagnéticos de radiofrecuencia) recomendados por las normas internacionales. Las normas fueron desarrolladas por una organización científica independiente (ICNIRP) e incluyen un margen de seguridad sustancial diseñado para asegurar la seguridad de todas las personas, sin importar su edad o salud.

Las normas de exposición a ondas de radio utilizan una unidad de medida conocida como Coeficiente de Absorción Específica o SAR. El límite de SAR para dispositivos móviles es de 2,0W/Kg. Las pruebas de SAR se realizan utilizando posiciones de operación estándar con el dispositivo transmitiendo a su máximo nivel de energía certificado en todas las bandas de frecuencia. Los valores de SAR más altos bajo las normas ICNIRP para este modelo de dispositivo son:

SAR máxio para este modelo y condiciones bajo las cuales se registró

SAR para posiciones cerca de la cabeza	0,285 W/Kg
SAR para posiciones cerca del cuerpo	0,0399 W/Kg

Durante el uso, los valores reales de SAR para este dispositivo suelen encontrarse muy por debajo de los valores indicados anteriormente.

Esto se debe a que para propósitos de eficiencia del sistema y para minimizar la interferencia con la red, el poder de operación de su dispositivo móvil disminuye automáticamente cuando no se necesita la potencia máxima para la llamada. Cuanto menor sea la salida de energía del dispositivo, menor será el valor de SAR.

Se ha realizado una prueba SAR con el dispositivo sobre el cuerpo con una separación de 1,5cm. Para cumplir con los requisitos de exposición a radiofrecuencia, mientras use el dispositivo sobre el cuerpo, el dispositivo debe situarse a, por lo menos, 1,5cm del cuerpo.

Algunas organizaciones, como la Organización Mundial de la Salud o la Administración de Alimentos y Medicamentos de los Estados Unidos, han sugerido que, si las personas desean reducir la exposición, podrían utilizar un accesorio de manos libres para mantener el dispositivo inalámbrico lejos de su cabeza y su cuerpo mientras lo utilizan, o reducir la cantidad de tiempo que pasan utilizando el dispositivo.

Eliminación correcta de este producto



(Residuos de aparatos eléctricos)

(Se aplica en países con sistemas de recolección por separado)



La presencia de este símbolo en el producto, accesorios o material informativo que lo acompañan, indica que ni el producto ni sus accesorios electrónicos (como el cargador, cascos, cable USB) deberán eliminarse junto con otros residuos domésticos.

Para evitar los posibles daños al medio ambiente o a la salud humana que representa la eliminación incontrolada de residuos, separe estos productos de otros tipos de residuos y recícelos correctamente. De esta forma, se promueve la reutilización sostenible de recursos materiales.

Los usuarios particulares pueden contactar con el establecimiento donde adquirieron el producto o con las autoridades locales pertinentes para informarse sobre cómo y dónde pueden llevarlo para que sea sometido a un reciclaje ecológico y seguro.

Los usuarios comerciales pueden contactar con su proveedor y consultar las condiciones del contrato de compra. Este producto y sus accesorios electrónicos no deben eliminarse junto a otros residuos comerciales.

Eliminación correcta de las baterías de este producto



(Se aplica en países con sistemas de recolección por separado)

La presencia de esta marca en las baterías, el manual o el paquete del producto indica que cuando haya finalizado la vida útil de las baterías, no deberán eliminarse junto con otros residuos domésticos. Los símbolos químicos Hg, Cd o Pb, si aparecen, indican que la batería contiene mercurio, cadmio o plomo en niveles superiores a los valores de referencia admitidos por la Directiva 2006/66 de la Unión Europea.

Si las baterías no se desechan correctamente, estas sustancias podrían provocar lesiones personales o dañar el medioambiente.

Para proteger los recursos naturales y promover el reciclaje, separe las baterías de los demás residuos y recíclelas mediante el sistema de recogida gratuito de su localidad.

Cláusula de exención de responsabilidad

Parte del contenido y de los servicios a los que se obtiene acceso mediante este dispositivo pertenecen a terceros y están protegidos por derechos de autor, patente, marca registrada y/u otras leyes de propiedad intelectual. Dicho contenido y dichos servicios se proporcionan únicamente para uso personal y no comercial. Es posible que no puedan utilizar el contenido o los servicios de forma que no haya sido autorizada por el propietario de contenido o proveedor de servicios. Sin perjuicio de lo anterior, excepto que sea autorizado expresamente por el propietario de contenido o proveedor de servicios, no puede modificar, copiar, reeditar, cargar, publicar, transmitir, traducir, vender, crear obras derivadas, explotar ni distribuir de ninguna manera ni por ningún medio el contenido o los servicios exhibidos mediante este dispositivo.

“EL CONTENIDO Y LOS SERVICIOS DE TERCEROS SE PROPORCIONAN “TAL CUAL”. Zopo NO GARANTIZA EL CONTENIDO NI LOS SERVICIOS PROPORCIONADOS, YA SEA EXPRESAMENTE O IMPLÍCITAMENTE, PARA NINGÚN FIN, Zopo RENUNCIA EXPRESAMENTE A CUALESQUIERA GARANTÍAS IMPLÍCITAS, INCLUYENDO, PERO NO LIMITANDO A ELLO, GARANTÍAS DE COMERCIABILIDAD O IDONEIDAD PARA UN FIN EN PARTICULAR. Zopo NO GARANTIZA LA VERACIDAD, VALIDEZ,

REPRODUCCIÓN, LEGALIDAD O INTEGRIDAD DE CUALQUIER TIPO DE CONTENIDO O SERVICIO PROPORCIONADO MEDIANTE ESTE DISPOSITIVO Y, BAJO NINGUNA CIRCUNSTANCIA, INCLUYENDO NEGLIGENCIA, Zopo SERA RESPONSABLE. YA SEA EN TÉRMINOS DE CONTRATO O AGRAVIO, DE CUALQUIER DAÑO DIRECTO, INDIRECTO, INCIDENTAL, ESPECIAL O CONSECUCIONAL, HONORARIOS DE ABOGADOS, GASTOS O CUALQUIER OTRO DAÑO QUE DERIVE DE, O EN REALCIÓN CON, CUALQUIER TIPO DE INFORMACIÓN INCLUIDA EN, O COMO RESULTADO DEL USO DE CUALQUIER TIPO DE CONTENIDO O SERVICIO POR USTED O UN TERCERO, AUN SI CONOCE LA POSIBILIDAD DE DICHOS DAÑOS”.

Los servicios de terceros pueden finalizar o interrumpirse en cualquier momento y Zopo no ofrece representación ni garantía respecto de la disponibilidad de contenido o servicio para ningún período de tiempo. El contenido y los servicios son transmitidos por terceros mediante redes e instalaciones de transmisión sobre las cuales Zopo no tiene control. Sin limitar la generalidad de esta cláusula, Zopo renuncia expresamente a cualquier responsabilidad por cualquier interrupción o suspensión de contenido o servicio proporcionado mediante este dispositivo.

Zopo no es responsable de la atención al cliente relacionada con el contenido y los servicios. Cualquier pregunta o solicitud de servicio en relación con el contenido o los servicios deben enviarse directamente a los proveedores de servicios y contenido.

DECLARACIÓN DE CONFORMIDAD

Shenzhen ZOPO Communication Equipment Co. Ltd.
Dirección: Piso 23, Edificio Haowei Technology, Carretera Keji South
Eight, Parque Gaoxin Sci-Tech (Zona Sur), Shenzhen, China
Producto: TELÉFONO MÓVIL
Modelo No: ZP330,
Marca Registrada: ZOPO

Por la presente declaramos que los TEÉFONOS ZOPO MOBILE
cumplen con los estándares y previsiones de las Directivas:
Directiva (2011/65/EU)-ROHS
Directiva (1999/5/EC)-R&TE
Adicionalmente a los siguientes estándares armonizados:
EN60950-1:2006+A11:2009+A1:2010+A12:2011+A2:2013
EN50332-1:2000, EN50332-2:2003, EN62471:2008,
EN50360:2001+AC:2006+A1:2012, EN62209-1:2006, EN62209-
2:2010, EN62479:2010, EN50566:2013+AC:2014, EN301 489-1
V1.9.2, EN301 489-3 V1.6.1, EN301 489-7 V1.3.1, EN301 489-17
V2.2.1, EN301 489-24 V1.5.1, EN300 440-1 V1.6.1, EN300 440-2
V1.4.1, EN301 511 V9.0.2, EN301 908-1 V6.2.1, EN301 908-2
V6.2.1, EN301 908-13 V6.2.1, EN300 328 V1.8.1. El proceso para la
declaración de conformidad, fijado en el Artículo 10.5 de la
Directiva R&TTE 1999/5/EC, se realizó bajo la supervisión de la
siguiente organización:

PHOENIX TESLAB GmbH, Königswinkel 10
D-32825 Blomberg, Germany,
www.phoenix-testlab.de
Teléfono: + 49(0)5235-9500-24
Fax: + 49(0)5235-9500-28

El valor SAR máximo testeado en este producto utilizándose en la
posición habitual junto a la cabeza es de 0,422W/kg, y de
0,733W/Kg cuando se utiliza cercano al cuerpo, a una distancia

mínima de 15mm.

Nota: Para una utilización en cuerpo, debe utilizarse a una distancia
entre aparato y cuerpo de 15mm.

Kevin Xu
CEO

26/06/2015

CE 0700

Descargar el manual aquí: www.zopomobile.com/download/